

Instruction Book
Manuel d'instructions

Snow Thrower
chasse-neige

Model 621450x4NC
modèle 621450x4NC

Read and keep this book for future reference. This book contains important information on *SAFETY, ASSEMBLY, OPERATION, AND MAINTENANCE.*

Lisez et conservez ce manuel pour référence. Ce manuel contient des informations importantes concernant la *SECURITE, LE MONTAGE, L'UTILISATION ET L'ENTRETIEN.*

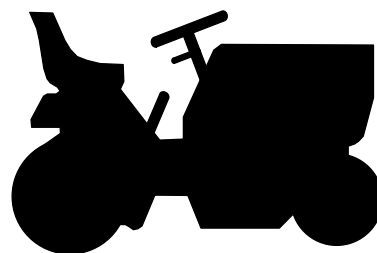
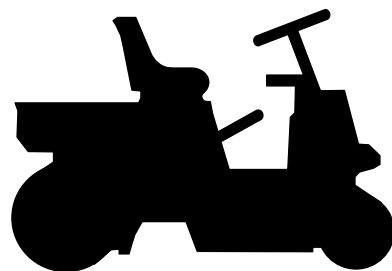
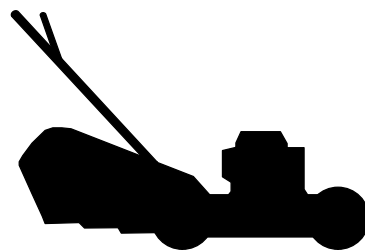
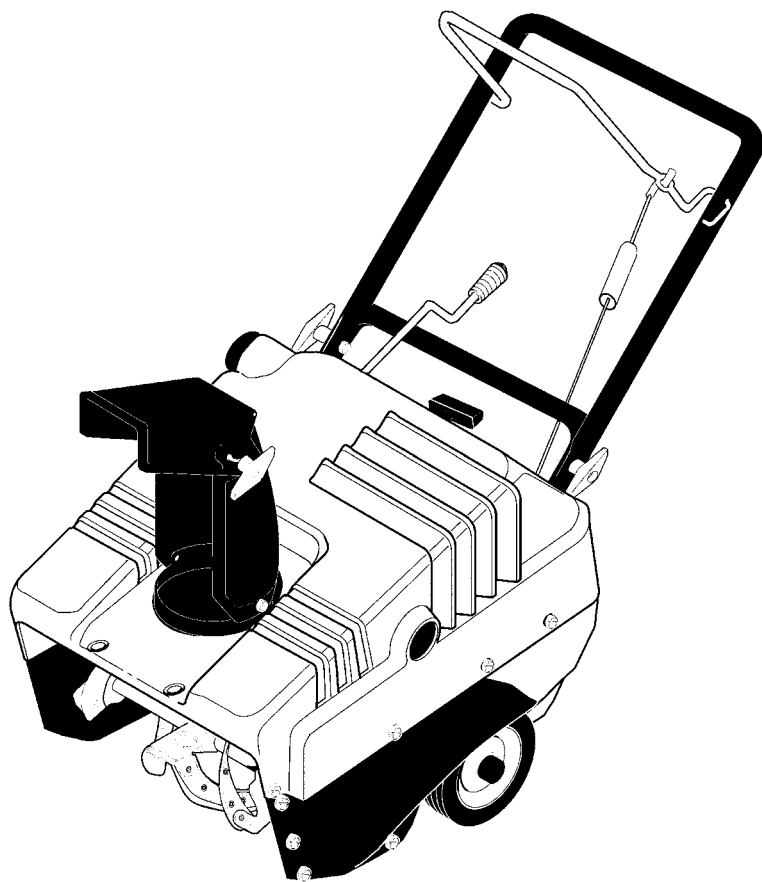

NOTE: This unit is equipped with an internal combustion engine and must not be used on or near any unimproved forest-covered, brush-covered or grass-covered land unless the engine's exhaust system is equipped with a spark arrester meeting applicable local or state laws (if any). If a spark arrester is used, it must be maintained in effective working order by the operator.

In the State of California, the above is required by law (Section 4442 of the California Public Resources Code). Other states may have similar laws. Federal laws apply on federal lands. See an Authorized Service Center for a spark arrester for the muffler.



WARNING:



Engine Exhaust, some of its constituents, and certain vehicle components contain or emit chemicals known to the State of California to cause cancer and birth defects or other reproductive harm.

Battery posts, terminals and related accessories contain lead and lead compounds, chemicals known to the State of California to cause cancer and birth defects or other reproductive harm. WASH HANDS AFTER HANDLING.

REMARQUE : cette machine est équipée d'un moteur à combustion interne et ne doit pas être utilisée sur un terrain forestier, buissonnant ou herbeux non préparé, à moins que le dispositif d'échappement soit pourvu d'un pare-étincelles conforme à la législation locale ou de l'état (le cas échéant). Si un pare-étincelles est utilisé, celui-ci doit être maintenu en parfait état de fonctionnement par l'utilisateur.

Au sein de l'état de Californie, la loi exige la prise en compte des précautions mentionnées ci-dessus (clause 4442 du California Public Resources Code). D'autres états peuvent présenter des lois similaires. Les lois fédérales s'appliquent sur les terres fédérales. S'adresser à un centre de maintenance agréé pour l'achat d'un pare-étincelles pour l'échappement.



AVERTISSEMENT



Les gaz d'échappement du moteur, certains éléments de leur composition, ainsi que certains organes du véhicule contiennent ou émettent des substances chimiques qui, selon l'État de Californie, peuvent causer le cancer, des malformations à la naissance, ou représentent un danger pour la reproduction.

Les bornes et pôles de batterie et autres accessoires de ce type contiennent du plomb et des composés de plomb, substances chimiques qui, selon l'État de Californie, peuvent causer le cancer, des malformations à la naissance, ou représentent un danger pour la reproduction.

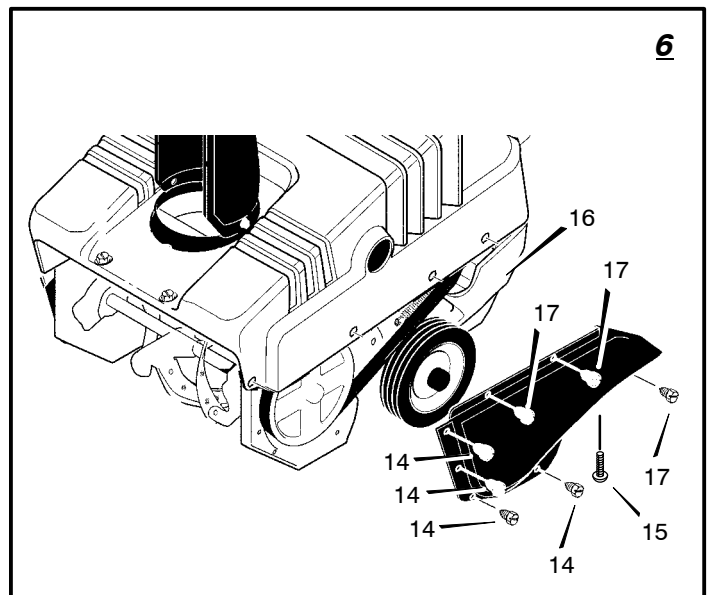
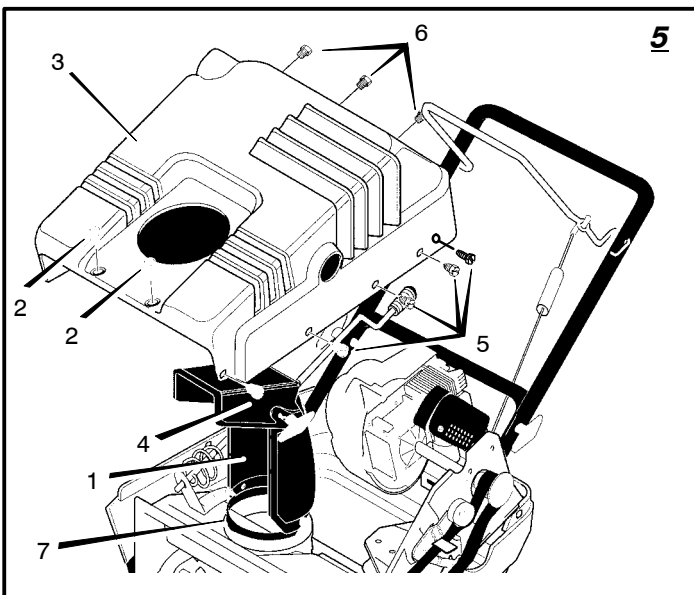
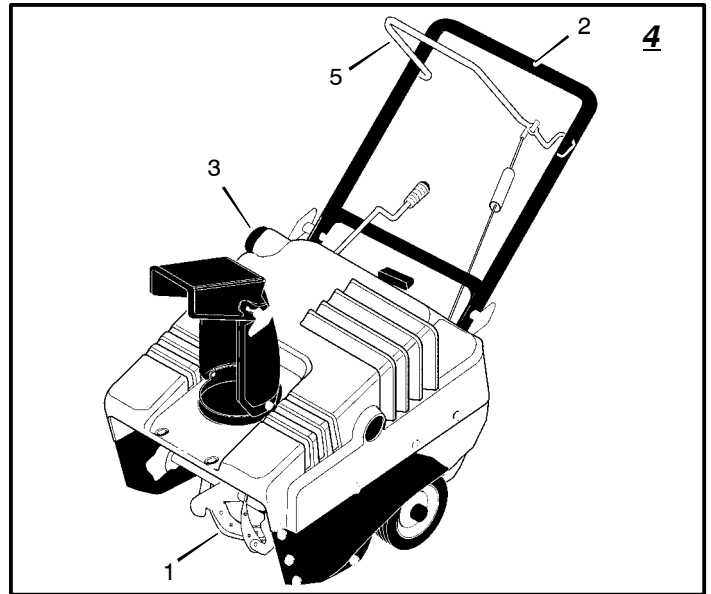
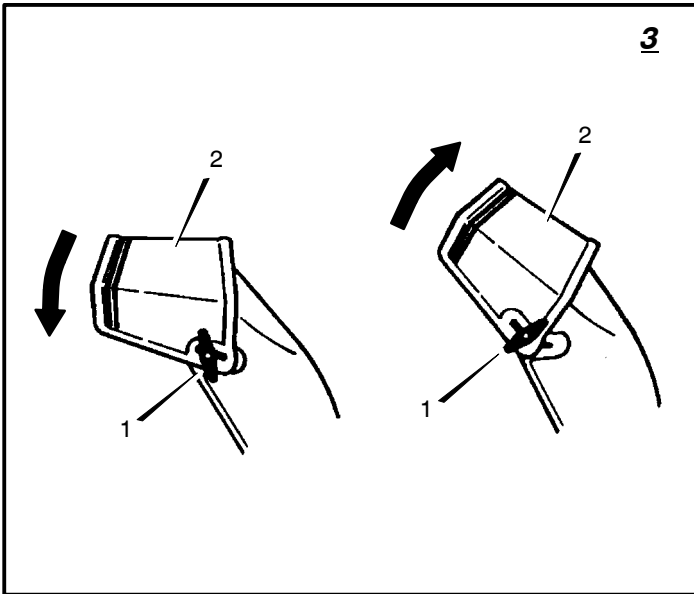
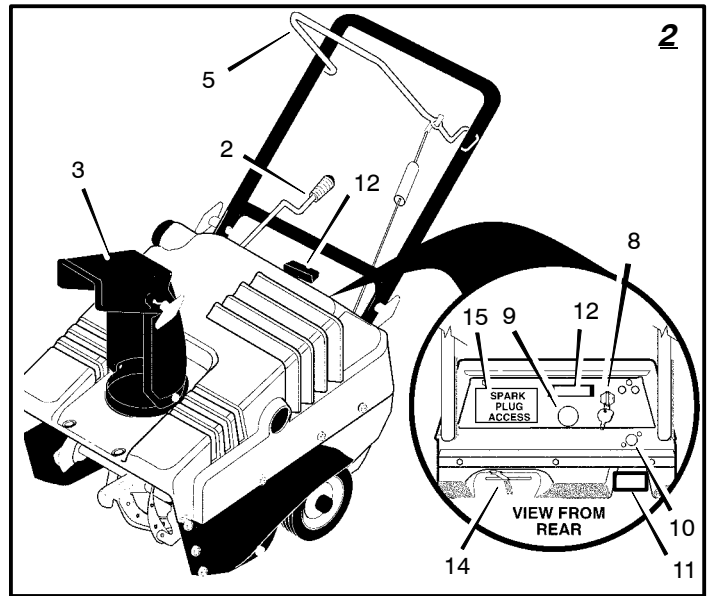
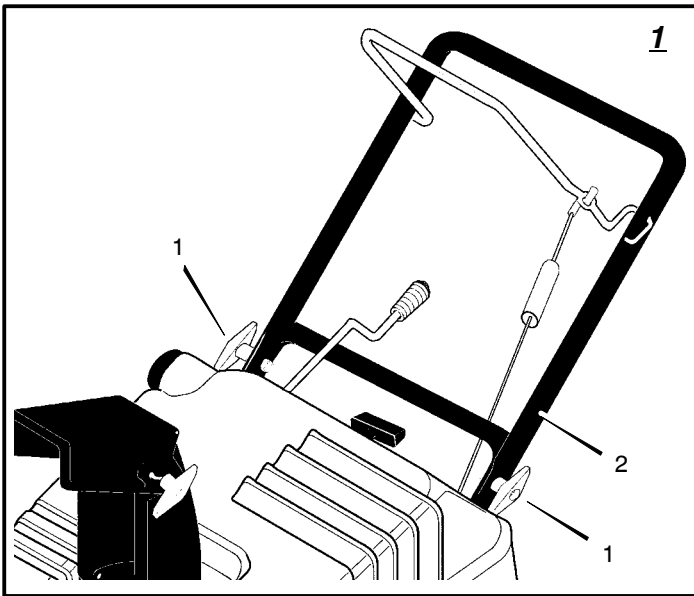

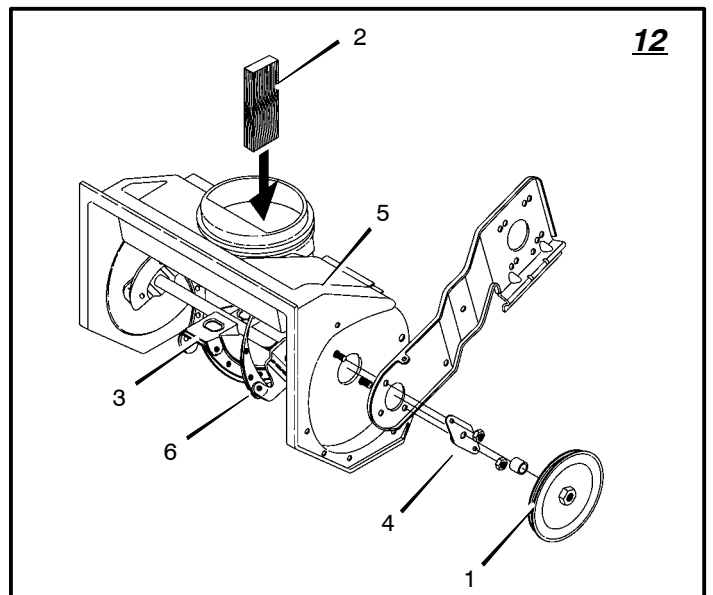
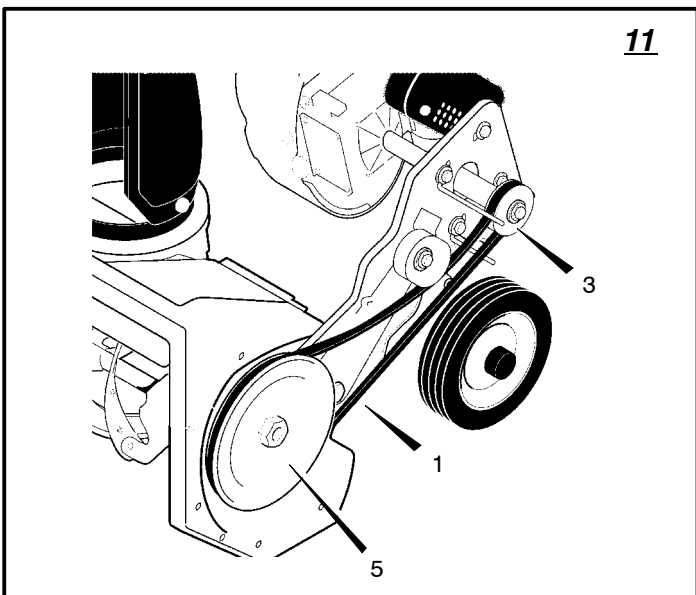
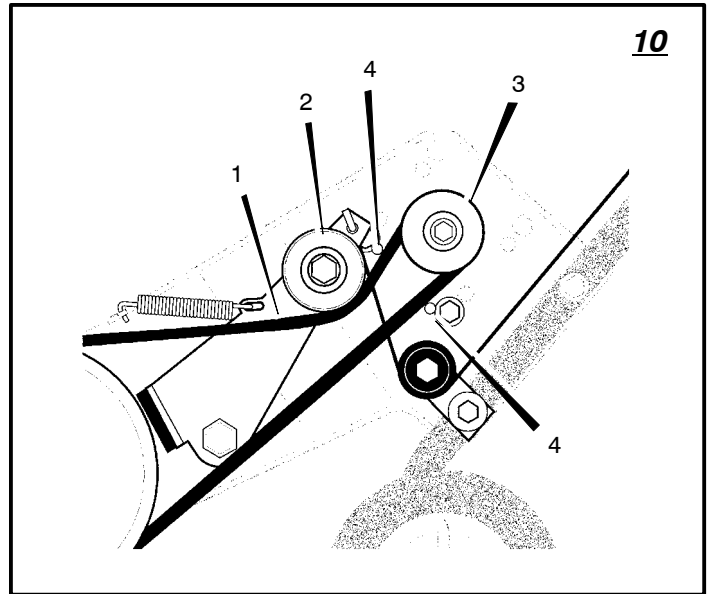
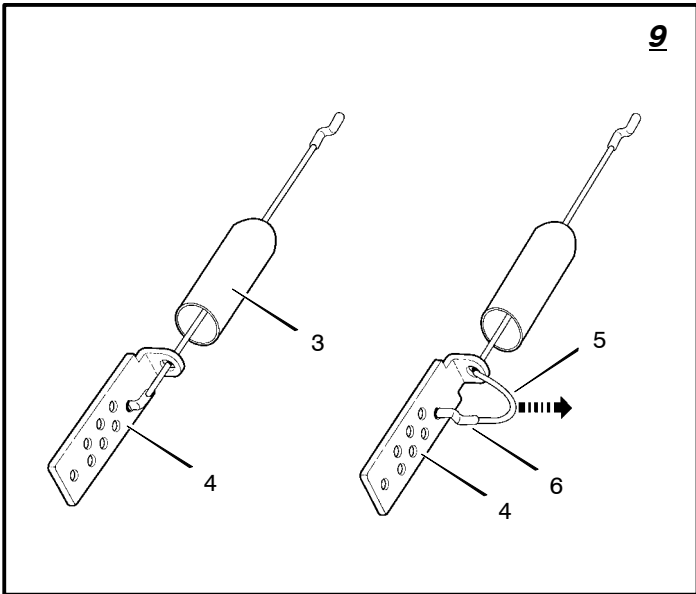
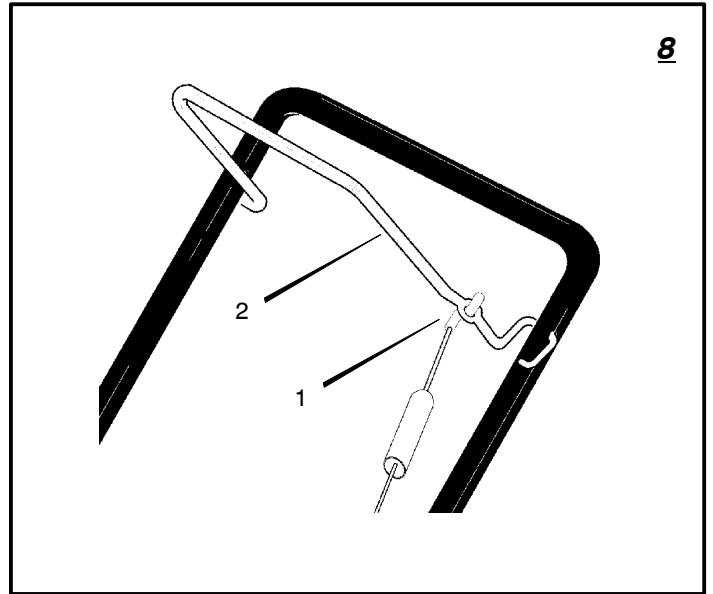
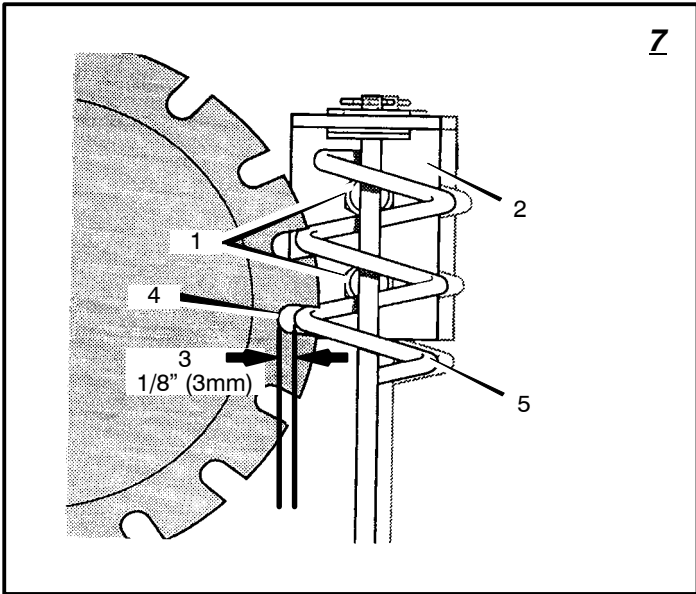

13



14

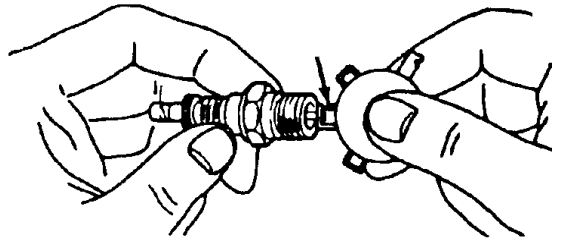

CONTENTS

PRODUCT INFORMATION	6
OWNER'S INFORMATION	6
INTERNATIONAL PICTORIALS	7
ASSEMBLY	9
OPERATION	10
MAINTENANCE	12
MAINTENANCE CHART	12
TROUBLE SHOOTING CHART	14

TWO YEAR LIMITED WARRANTY

Murray, Inc. warrants to the original purchaser that this unit shall be free from defects in material and workmanship under normal use and service for a period of **Two (2) Year** from the date of purchase; however, this warranty does not cover engines, accessories (such as electric starters) and Normal Wear Parts (except as noted below) as the companies that manufacture these items furnish their own warranties and provide service through their authorized field service facilities. For additional information, see the warranties covering these particular parts. If you are uncertain whether your unit contains or is equipped with one or more of these parts, consult your dealer prior to

purchase. Subject to the terms and conditions noted in this Limited Warranty, we shall, at our option, repair or replace at no cost to the original purchaser any part covered by this Limited Warranty during the applicable warranty period. Normal Wear Parts are defined as drive belts, augers, shear pins, tires and headlights. These parts are warranted to be free from defects in material and workmanship as delivered with the product. Any claim for repair or replacement of Normal Wear Parts must be made within thirty (30) days of the date of purchase. No claims involving damage caused from material use, abuse or misuse will be honored.

This Murray, Inc. **Two (2) Year Limited Warranty** is your exclusive remedy; however, this warranty is void or does not apply to any unit that has been tampered with, altered, misused, abused or used for rental or other commercial and/or professional (non-homeowner) uses. Your warranty does not cover minor mechanical adjustments which are not due to any defect in material or workmanship. For assistance in making such adjustments, consult your Instruction Book. To make a claim under this Murray, Inc. **Two (2) Year Limited Warranty**, return the unit (or if authorized in advance, the defective part) along with your proof of purchase to an Authorized Service Center near you. To locate the nearest

Authorized Service Center, call the Central Parts Distributor for your area shown in the list provided with your unit or check the Yellow Page listings in your local telephone directory. If you return the entire unit, we will repair the unit. If we authorize the return of the defective part only, we will either replace or repair the part. This Murray, Inc. **Two (2) Year Limited Warranty** gives you specific legal rights, and you may also have other rights which vary from state to state. **This Limited Warranty is given in lieu of all other expressed and implied warranties including the implied warranty of merchantability and warranty of fitness for a particular purpose.** If you need additional information on this written warranty or assistance in obtaining service, write:

USA – MURRAY, INC.

Outdoor Power Equipment
Customer Service Department
P.O. Box 268
Brentwood, Tennessee 37027
1-800-251-8007

CANADA – MURRAY CANADA, INC.

Factory Customer Service
1195 Courtney Park Drive East
Mississauga, Ont. L5T-1R1
1-800-661-6662

PRODUCT INFORMATION

The owner must be certain that all the product information is included with the unit. This information includes the INSTRUCTION BOOKS, the REPLACEMENT PARTS and the WARRANTIES. This information must be included to make sure state laws and other laws are followed.

OWNER'S INFORMATION

This instruction book is written for a person with some mechanical ability. Like most service books, not all the steps are described. Steps on how to loosen or tighten fasteners are steps anyone can follow with some mechanical ability. Read and follow these instructions before you use the unit.

Know your product: If you understand the unit and how the unit operates, you will get the best performance. As you read this manual, compare the illustrations to the unit. Learn the location and the function of the controls. To help prevent an accident, follow the operating instructions

and the safety rules. Keep this manual for future reference.

IMPORTANT: Many units are not assembled and are sold in cartons. It is the responsibility of the owner to make sure the assembly instructions in this manual are exactly followed. Other units are purchased in an assembled condition. On assembled units, it is the responsibility of the owner to make sure the unit is correctly assembled. The owner must carefully check the unit according to the instructions in this manual before it is first used.



WARNING: Look for this symbol to indicate important safety precautions. This symbol indicates: "Attention! Become Alert! Your Safety Is At Risk."

Responsibility Of The Owner

The responsibility of the owner is to follow the instructions below.

1. Carefully read and follow the rules for safe operation.

2. Follow all the assembly and preparation instructions.
3. Inspect the unit.
4. Make sure that the operator of the unit knows how to correctly use all standard and accessory equipment.
5. Operate the unit only with guards, shields, and other safety items in place and working correctly.
6. Correctly adjust the unit.
7. Service the unit only with authorized or approved replacement parts.
8. Complete all maintenance on the unit.

Environmental Awareness

- Do not fill the engine's fuel tank completely full.
- Drain fuel for off-season storage.
- Use only unleaded gasoline.
- Service the air cleaner regularly.
- Tune-up the engine regularly.
- Keep equipment in efficient operating condition.
- Dispose of used engine oil properly.

INTERNATIONAL PICTORIALS

IMPORTANT: The following pictorials are located on your unit or on literature supplied with the product. Before you operate the unit, learn and understand the purpose for each pictorial.

Safety Warning Symbols



DANGER
Thrown Objects.
Keep Bystanders Away.

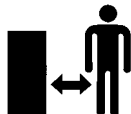

DANGER
Thrown Objects.
Keep Bystanders Away.



WARNING



IMPORTANT
Read Owner's Manual
Before Operating
This Machine.



DANGER
Avoid Injury From
Rotating Auger. Keep
Hands, Feet And
Clothing Away.



WARNING
Hot Surface



STOP



DANGER
Stop The Engine Before
Unclogging Discharge
Chute!

Control And Operating Symbols



Slow



Fast



Electric Start



Engine Start



Engine Run



Engine Off



Engine Stop



On



Choke Off



Choke On



Neutral



Forward



Reverse



Throttle



Primer Button

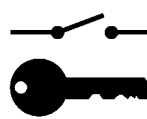

Ignition Key



Ignition Off



Ignition On

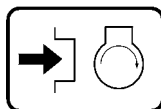

Push To Engage
Electric Starter



Engage



Auger Clutch



Auger Collector



Discharge DOWN



Discharge UP



Discharge LEFT



Discharge RIGHT



Drive Clutch



Fuel



Oil



Fuel Oil Mixture



Weight Transfer
Lift Handle To Engage



Weight Transfer
Depress Pedal To Disengage



Transmission

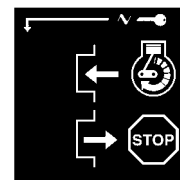

Ignition Key
Insert To Run, Pull Out To Stop.

Safe Operation Practices for Snow Throwers As Recommended By: American National Standards Institute.

IMPORTANT: Safety standards require operator presence controls to minimize the risk of injury. Your snow thrower is equipped with such controls. Do not attempt to defeat the function of the operator presence control under any circumstances.

Training

1. Read the operating and service instruction manual carefully. Be thoroughly familiar with the controls and the proper use of the equipment. Know how to stop the unit and disengage the controls quickly.
2. Never allow children to operate the equipment. Never allow adults to operate the equipment without proper instruction.
3. Keep the area of operation clear of all persons, particularly small children and pets.
4. Exercise caution to avoid slipping or falling especially when operating in reverse.

Preparation

1. Thoroughly inspect the area where the equipment is to be used and remove all doormats, sleds, boards, wires, and other foreign objects.
2. Disengage all clutches before starting the engine (motor).
3. Do not operate the equipment without wearing adequate winter outer garments. Wear footwear that will improve footing on slippery surfaces.
4. Handle fuel with care; it is highly flammable.
 - a. Use an approved fuel container.
 - b. Never remove fuel tank cap or add fuel to a running engine (motor) or hot engine (motor).
 - c. Fill fuel tank outdoors with extreme care. Never fill fuel tank indoors.
 - d. Replace fuel cap securely and wipe up spilled fuel.
 - e. Never store fuel or snow thrower with fuel in the tank inside of a building where fumes may reach an open flame or spark.
 - f. Check fuel supply before each use, allowing space for expansion as the heat of the engine (motor) and/or sun can cause fuel to expand.
5. For all units with electric starting motors use electric starting extension cords certified CSA/UL. Use only with a receptacle that has been installed in accordance with local inspection authorities.
6. Adjust the snow thrower height to clear gravel or crushed rock surface.

7. Never attempt to make any adjustments while the engine (motor) is running (except when specifically recommended by manufacturer).
8. Let engine (motor) and snow thrower adjust to outdoor temperatures before starting to clear snow.
9. Always wear safety glasses or eye shields during operation or while performing an adjustment or repair to protect eyes from foreign objects that may be thrown from the snow thrower.

Operation

1. Do not operate this machine if you are taking drugs or other medication which can cause drowsiness or affect your ability to operate this machine.
2. Do not use this machine if you are mentally or physically unable to operate this machine safely.
3. Do not put hands or feet near or under rotating parts. Keep clear of the discharge opening at all times.
4. Exercise extreme caution when operating on or crossing gravel drives, walks or roads. Stay alert for hidden hazards or traffic.
5. After striking a foreign object, stop the engine (motor), remove the wire from the spark plug, thoroughly inspect snow thrower for any damage, and repair the damage before re-starting and operating the snow thrower.
6. If the unit should start to vibrate abnormally, stop the engine (motor) and check immediately for the cause. Vibration is generally a warning of trouble.
7. Stop the engine (motor) whenever you leave the operating position, before unclogging the auger/impeller housing or discharge chute and when making any repairs, adjustments, or inspections.
8. When cleaning, repairing, or inspecting, make certain the auger/impeller and all moving parts have stopped and all controls are disengaged. Disconnect the spark plug wire and keep the wire away from the spark plug to prevent accidental starting.
9. Take all possible precautions when leaving the snow thrower unattended. Disengage the auger/ impeller, stop engine (motor), and remove key.
10. Do not run the engine (motor) indoors, except when starting the engine (motor) and for transporting the snow thrower in or out of the building. Open the outside doors; exhaust fumes are dangerous (containing CARBON MONOXIDE, an ODORLESS and DEADLY GAS).

11. Do not clear snow across the face of slopes. Exercise extreme caution when changing direction on slopes. Do not attempt to clear steep slopes.
12. Never operate the snow thrower without proper guards, plates or other safety protective devices in place.
13. Never operate the snow thrower near enclosures, automobiles, window wells, drop-offs, and the like without proper adjustment of the snow discharge angle. Keep children and pets away.
14. Do not overload the machine capacity by attempting to clear snow at too fast a rate.
15. Never operate the machine at high transport speeds on slippery surfaces. Look behind and use care when backing up.
16. Never direct discharge at bystanders or allow anyone in front of the unit.
17. Disengage power to the collector/impeller when snow thrower is transported or not in use.
18. Use only attachments and accessories approved by the manufacturer of the snow thrower (such as tire chains, electric start kits, ect.).
19. Never operate the snow thrower without good visibility or light. Always be sure of your footing and keep a firm hold on the handles. Walk; never run.
20. Do not over-reach. Keep proper footing and balance at all times.
21. Exercise caution if operating on steep sloping surfaces.
22. This snow thrower is for use on sidewalks, driveways and other ground level surfaces.
23. Do not use the snow thrower on surfaces above ground level such as roofs of residences, garages, porches or other such structures or buildings.

Maintenance And Storage

1. Check shear bolts and other bolts at frequent intervals for proper tightness to be sure the equipment is in safe working condition.
2. Never store the snow thrower with fuel in the tank inside a building where ignition sources are present such as hot water and space heaters, clothes dryers, and the like. Allow the engine (motor) to cool before storing in any enclosure.
3. Always refer to operator's guide instructions for important details if the snow thrower is to be stored for an extended period.
4. Maintain or replace safety and instruction labels, as necessary.
5. Run the snow thrower a few minutes after throwing snow to prevent freeze-up of the auger/impeller.

ASSEMBLY

Read and follow the assembly and adjustment instructions for your snow thrower. All fasteners are in the parts bag. Do not discard any parts or material until the unit is assembled.



WARNING: Before doing any assembly or maintenance to the snow thrower, remove the wire from the spark plug.

NOTE: In this instruction book, left and right describe the location of a part from the operator's position behind the unit.

NOTE: Torque is measured in foot pounds (metric N.m). This measurement describes how tight a nut or bolt must be. The torque is measured with a torque wrench.

NOTE: Illustrations begin on page 3.

Tools Required

- 1 Knife
- 1 Pliers
- 1 1/2 inch adjustable open end wrenches
- 1 9/16 inch adjustable open end wrenches
- 1 3/4 inch adjustable open end wrenches
- 1 Measuring tape or ruler
- 1 Screwdriver

How To Remove The Snow Thrower From The Carton

1. Locate all parts that are packed separately and remove from the carton.
2. Remove and discard the packing material from around the snow thrower.
3. Cut down all four corners of the carton and lay the side panels flat.
4. Hold onto the lower handle and pull the snow thrower off the carton.

CAUTION: DO NOT back over cables.

5. Remove the packing material from the handle assembly.

How To Assemble The Handle

1. Remove the packing material from the upper and lower handles.
2. **(Figure 1)** Loosen the **knobs (1)** on each side of the **handle (2)**.
3. Raise the upper **handle (2)** to the operating position.. Hold the upper **handle (2)** apart to prevent scratching the lower handle.

NOTE: Make sure the cables are not caught between the upper and lower handle.

4. Tighten the **knobs (1)**.

How To Prepare The Engine



WARNING: Follow the engine manufacturer's instructions for the type of fuel and oil to use. Always use a safety fuel container. Do not smoke when adding the fuel mixture to the engine. When inside an enclosure, do not fill the fuel tank. Before you add the fuel mixture, stop the engine. Let the engine cool for several minutes.

See the engine manufacturer's instructions for the type of fuel and oil to use. Before you use the unit, read the information on safety, operation, maintenance, and storage.

How To Mix The Fuel Mixture

The two cycle engine, used on this snow thrower, requires a mixture of gasoline and oil for lubrication of the bearings and other moving parts. The correct fuel mixture ratio is 50:1 (2.6 oz. oil per one gallon of gas – see the Fuel Mixture Chart). Gasoline and oil must be pre-mixed in a clean gasoline container. Always use fresh, clean, unleaded gasoline.

NOTE: Engine horsepower ratings may vary by engine adjustments, manufacturing variances, altitude, atmospheric conditions, fuel and maintenance.

FUEL MIXTURE CHART (mixture 50:1)

U.S.		IMPERIAL		SI. (Metric)	
GAS	OIL	GAS	OIL	GAS	OIL
1 Gal.	2.6 oz	1 Gal.	3.1 oz	1 liter	20 ML

Mix gasoline and oil as follows:

1. Pour one (1) U.S. quart of fresh, clean, unleaded automotive gasoline into a one gallon size gasoline container.
2. Add 2.6 ounces of clean, high quality, two-cycle oil to the gasoline container.
IMPORTANT: Do not use outboard motor oil or multi-viscosity oils, such as 10W-30 or 10W-40.
3. Install the fuel cap onto the gasoline container. Vigorously shake the gasoline container to mix the oil with the gasoline.
4. Add an additional three (3) U.S. quarts of gasoline to the gallon container. Again shake the gasoline container.

Before You Operate

Before you operate your new snow thrower, please review the following checklist:

- Make sure all assembly instructions have been completed.
- Make sure the discharge chute rotates freely.
- Make sure that no loose parts remain in the carton.

As you learn how to properly use the snow thrower, pay extra attention to the following important items.

- Make sure the fuel tank is filled with the correct mixture of gasoline and oil.
- Become familiar with the location of all controls and understand their function.
- Before starting the engine, make sure all controls operate correctly.

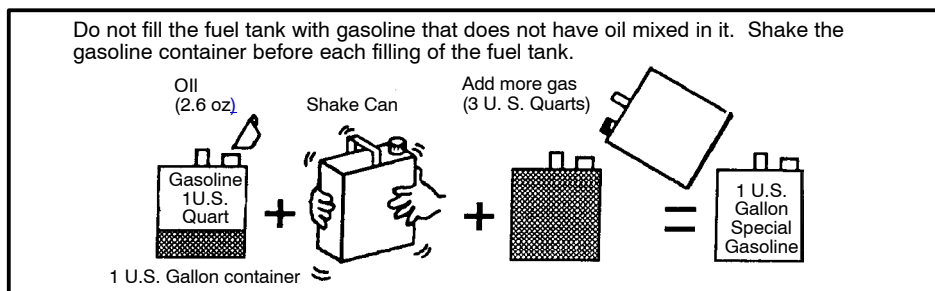

OPERATION

NOTE: Illustrations begin on page 3.

Know Your Snow Thrower (Figure 2)

Read this Instruction Book and safety rules before operation the snow thrower. Compare the illustration with your snow thrower to familiarize yourself with the location of various controls and adjustments.

Crank Assembly (2) – Changes the direction of the discharge chute.

Discharge Chute (3) – Changes the distance the snow is thrown.

Auger Drive Lever (5) – Starts and stops the auger which propels the snow thrower.

Ignition Key (8) – Must be inserted and turned to the on position to start the engine.

Primer Button (9) – Injects fuel directly into the carburetor for fast starts in cold weather.

Electric Start Button (10) – On electric start models, used to start the engine.

Switch Box (11) – On electric start models, used to attach a 120 volt electric power cord.

Recoil Starter Handle (12) – Use to manually start the engine.

Choke Control (14) – Use to start a cold engine.

Spark Plug Access Panel (15) – Remove to access the spark plug.

How To Control The Discharge Of The Snow



WARNING: Never direct the discharge of snow toward bystanders.



WARNING: Always stop the engine before unclogging the discharge chute or the auger housing and before leaving the snow thrower.

1. (Figure 2) Turn the **crank assembly (2)** to change the discharge direction of the snow.
2. (Figure 3) Loosen the **wing knob (1)** on the **chute deflector (2)**.
3. Move the **chute deflector (2)** up for more distance or down for less distance.
4. Tighten the **wing knob (1)**.

How To Throw Snow (Figure 2)

1. Engage the **auger drive lever (5)**.
2. To stop throwing snow, release the **auger drive lever (5)**.



WARNING: The operation of any snow thrower can result in foreign objects being thrown into the eyes, which can result in severe eye damage. Always wear safety glasses or eye shields while operating the snow thrower. We recommend standard safety glasses or use a wide vision safety mask over your glasses.

F-041015C

How To Stop Discharging Snow (Figure 2)

1. To stop discharging snow, release the **auger drive lever (5)**.
2. To stop the engine, turn the **ignition key (8)** to the off position.

How To Move Forward (Figure 4)

1. Hold the **auger drive lever (5)** against the **handle (2)**. The auger will begin rotating.
2. To go forward, raise the **handle (2)** to allow the **rubber auger blades (1)** to contact the ground. Maintain a firm hold on the **handle (2)** as the snow thrower starts to move forward. Guide the snow thrower by moving the **handle (2)** either left or right. Do not attempt to push the snow thrower.
3. To stop, release the **auger drive lever (5)**.

NOTE: If the auger continues to rotate, see “How To Adjust The Auger Control Cable” in the Service and Adjustments section.

Before Starting The Engine

1. Before you service or start the engine, familiarize yourself with the snow thrower. Be sure you understand the function and location of all controls.
2. Make sure that all fasteners are tight.
3. Make sure the fuel tank is filled with the correct mixture of gasoline and oil.
4. Become familiar with the location of all controls and understand their function.
5. Before starting the engine, make sure all controls operate correctly.

Add The Fuel Mixture



WARNING: Follow the engine manufacturer's instructions for the type of fuel and oil to use. Always use a safety fuel container. Do not smoke when adding the fuel mixture to the engine. When inside an enclosure, do not fill the fuel tank. Before you add the fuel mixture, stop the engine. Let the engine cool for several minutes.

(Figure 4) Fill the **fuel tank (3)** to the full position with a fresh, clean fuel mixture. See “How To Mix The Fuel Mixture” in the Assembly section.

How To Stop The Engine (Figure 2)

To stop the engine, turn the **ignition key (8)** to the off position. Keep the **ignition key (8)** in a safe place. The engine will not start without the **ignition key (8)**.

How To Start The Engine (Figure 2)

Models equipped with an Electric Starter

NOTE: An electric starter kit can be added to recoil start engines. Electric starter kits are available from your nearest authorized service center.



WARNING: The starter is equipped with a three-wire power cord and plug and is designed to operate on 120 volt A.C. household current. The power cord must be properly grounded at all times to avoid the possibility of electrical shock which can injure the operator. Carefully follow all instructions in the “How To Start The Engine” section. Make sure that your house wiring is a three-wire grounded system. If you are not sure, ask a licensed electrician. If your house wire system is not a three-wire grounded system, do not use this electric starter under any conditions. If your system is grounded but a three-hole grounded receptacle is not available to start the engine, have a three-hole grounded receptacle installed by a licensed electrician. To connect a 120 volt A.C. power cord, always connect the power cord to the switch box (11) on the engine first. Then, plug the other end into the three-hole grounded receptacle. When disconnecting the power cord, always unplug the end from the three-hole grounded receptacle first.

How To Start A Cold Engine (Figure 2)

1. Fill the fuel tank with a fresh, clean fuel mixture. See “How To Mix The Fuel Mixture” in the Assembly section.
2. Move the choke control to FULL position.
3. Make sure the **auger drive lever (5)** is in the disengaged (released) position.
4. Insert the **ignition key (8)** and turn to the on position.
5. Move the **choke control (14)** to the full choke position.
6. (Electric Start) Connect the power cord to the **switch box (11)** located on the engine.
7. (Electric Start) Plug the other end of the power cord into a three-hole, grounded 120 VOLT, A.C. receptacle. (See the WARNING in this section).
8. Push the **primer button (9)**, wait two seconds. For the number of times required to push the **primer button (9)**, see the engine manufacturer's instructions.
9. (Electric Start) Push on the **electric start button (10)** until the engine starts. Do not crank for more than 10 seconds at a time. The electric starter is thermally protected. If the electric starter overheats, it will automatically stop and can only be restarted when it has cooled to a safe temperature. A wait of about 5 to 10 minutes is required to allow the electric starter to cool.
10. (Recoil Start) Rapidly pull the **recoil starter handle (12)**. Do not allow the **recoil starter handle (12)** to snap back. Slowly return the **recoil starter handle (12)**.
11. If the engine does not start in 5 or 6 tries, See the “Trouble Shooting Chart” Instructions.
12. (Electric Start) When the engine starts, release the **electric start button (10)** and move the **choke control (14)** to 1/2 choke position. When the engine runs smoothly, move the **choke control (14)** to the off position.
13. (Electric Start) First disconnect the power cord from the three-hole receptacle. Then, disconnect the power cord from the **switch box (11)**.

NOTE: In temperatures below 0°F, allow the engine to warm up for several minutes before blowing snow.



WARNING: Never run the engine indoors or in enclosed, poorly ventilated areas. Engine exhaust contains carbon monoxide, an odorless and deadly gas. Keep hands, feet, hair and loose clothing away from any moving parts located on the engine or the snow thrower. The temperature of muffler and nearby areas may exceed 150°F. Avoid these areas.

How To Start A Warm Engine (Figure 2)

If an engine has been running and is still warm, leave the **choke control (14)** in the off position and do not push the **primer button (9)**. If the engine fails to start, follow the instructions "How To Start A Cold Engine".

NOTE: Do not use the **primer button (9)** to start a warm engine.

How To Start An Engine With A Frozen Electric Starter (Figure 2)

If the electric starter is frozen and will not turn the engine, follow the instructions below.

1. Pull out the **recoil starter handle (12)** as far as possible.
2. Quickly release the **recoil starter handle (12)**. Allow the **recoil starter handle (12)** to snap back against the recoil starter.

If the engine still fails to start, repeat the two previous steps until the engine starts. Then, continue with the directions "How To Start A Cold Engine".

To help prevent the possible freeze-up of the recoil starter and of the engine controls, proceed as follows after each snow removal job.

1. With the engine running, quickly pull the **recoil starter handle (12)** three or four times with a continuous full arm stroke. This will produce a loud clattering sound that is not harmful to the engine or starter.

2. Stop the engine. Wipe all snow and moisture from the carburetor cover, control levers and cables. Also move the **choke control (14)** and **recoil starter handle (12)** several times.

How To Remove Snow or Debris From The Auger Housing (Figure 2)



WARNING: Do not attempt to remove snow or debris that may become lodged in auger housing without taking the following precautions.

1. Release the **auger drive lever (5)**.
2. Remove the **ignition key (8)**.
3. Disconnect the spark plug wire.
4. Do not place your hands in the **auger housing (4)** or the **discharge chute (3)**. Use a pry bar to remove any snow or debris.

Snow Throwing Tips

1. This snow thrower will propel itself forward when the handle is raised enough to cause the auger blades to contact the ground. The auger should stop when auger control bar is released. If it does not stop, see "How To Adjust The Auger Control Cable" in the adjustment section.
2. Most efficient snow throwing is accomplished when the snow is removed immediately after it falls.
3. For complete snow removal, slightly overlap each previous path.
4. Whenever possible, discharge the snow down wind.
5. The distance the snow will be discharged can be adjusted by moving the discharge chute deflector. Raise the deflector for more distance or lower the deflector for less distance.
6. In windy conditions, lower the chute deflector to direct the discharged snow close to the ground where it is less likely to blow into unwanted areas.
7. For safety and to prevent damage to the snow thrower, keep the area to be cleared free of stones, toys and other foreign objects.

8. Do not use the auger propelling feature when clearing gravel or crushed rock driveways. Move the handle down to slightly raise the auger.
9. The forward speed of the snow thrower is dependent on the depth and weight of the snow. Experience will establish the most effective method of using the snow thrower under different conditions.
10. After each snow throwing job, allow the engine to run for a few minutes. The snow and accumulated ice will melt off the engine.
11. Clean the snow thrower after each use.
12. Remove ice, snow and debris from the entire snow thrower. Flush with water to remove all salt or other chemicals. Wipe snow thrower dry.

Dry And Average Snow

1. Snow up to eight inches deep can be removed rapidly and easily by walking at a moderate rate. For snow or drifts of a greater depth, slow your pace to allow the discharge chute to dispose of the snow as rapidly as the auger receives the snow.
2. Plan to have the snow discharged in the direction the wind is blowing.

Wet Packed Snow

Move slowly into wet, packed snow. If the wet, packed snow causes the auger to slow down or the discharge chute begins to clog, back off and begin a series of short back and forth jabs into the snow. These short back and forth jabs, four to six inches, will "belch" the snow from the chute.

Snow Banks And Drifts

In snow of greater depth than the unit, use the same "jabbing" technique described above. Turn the discharge chute away from the snow bank. More time will be required to remove snow of this type than level snow.

MAINTENANCE CHART

CUSTOMER RESPONSIBILITIES

SERVICE RECORDS Fill in dates as you complete regular service.	Before Each Use	First 2 Hours	Every 5 Hours	Every 10 Hours	Every 25 Hours	Each Season	Before Storage	SERVICE DATES
Check And Tighten All Screws and Nuts	√					√		
Check Spark Plug					√	√		
Check Drive Belt						√		
Check Fuel	√							
Drain Fuel							√	
Lubricate Chute Control Flange							√	

MAINTENANCE

NOTE: Illustrations begin on page 3.

Use the following maintenance section to keep your unit in good operating condition. All the maintenance information for the engine is in the engine manufacturer's instructions. Before you start the engine, read this book.



WARNING: Before you make an inspection, adjustment (except carburettor), or repair, disconnect the wire from the spark plug.

General Recommendations

The warranty on this snow thrower does not cover items that have been subjected to operator abuse or negligence. To receive full value from the warranty, the operator must maintain the snow thrower as instructed in this manual.

Some adjustments must be made periodically to properly maintain the snow thrower.

After Each Use

- Check for any loose or damaged parts.
- Tighten any loose fasteners.
- Check and maintain the auger.
- Check controls to make sure they are functioning properly.
- If any parts are worn or damaged, replace immediately.

All adjustments in the **Maintenance** section of this manual should be checked at least once each season.

How To Remove The Top Cover (Figure 5)

1. Remove the **discharge chute (1)**.
2. Remove the fuel cap.
3. Remove the two **bolts and nuts (2)** from the front of the **top cover (3)**.
4. Remove the two **bolts (4)** from the left and right side of the **top cover (3)**.
5. Remove the eight **screws (5)** on the left and right side of the **top cover (3)**.
6. Remove the three **screws (6)** from the top portion of the control panel.

7. Carefully pull the rear of the **top cover (4)** up and over the gas tank.
8. To install the **top cover (4)**, reverse the above steps.

Lubrication

Before Storage (Figure 5)

1. Remove the **top cover (3)**. See "How To Remove The Top Cover".
2. Lubricate the **clute control flange (7)**. Apply a clinging type of grease such as Lubriplate.

How To Adjust The Chute Crank

If the chute crank will not rotate fully to the left or right, adjust as follows.

1. Remove the top cover. See "How To Remove The Top Cover".
2. **(Figure 7)** Loosen **nuts (1)**.
3. Move the **crank adjusting bracket (2)** to allow **1/8 inch (3mm) clearance (3)** between the notch in the **flange (4)** and the outer diameter of the **worm gear (5)**.
4. Tighten the **nuts (1)**.

How To Adjust The Auger Control Cable

The auger control cable are adjusted at the factory. During normal use, the auger control cable can become stretched and the auger drive lever will not properly engage or disengage the auger.

1. **(Figure 8)** Remove the **"Z" hook (1)** from the **auger drive lever (2)**.
2. **(Figure 9)** Slide the **cable boot (3)** off the **cable adjustment bracket (4)**.
3. Push the bottom of the **auger control cable (5)** through the **cable adjustment bracket (4)** until the **"Z" hook (6)** can be removed.
4. Remove the **"Z" hook (6)** from the **cable adjustment bracket (4)**. Move the **"Z" hook (6)** down to the next adjustment hole.
5. Pull the **auger control cable (5)** up through the **cable adjustment bracket (4)**.
6. Put the **cable boot (3)** over the **cable adjustment bracket (4)**.
7. **(Figure 8)** Install the **"Z" hook (1)** to the **auger drive lever (2)**.
8. To check the adjustment, start the snow thrower. Make sure the auger does not rotate when the auger drive lever is released.

How To Remove The Belt Cover (Figure 6)

1. If equipped, remove the **heat shield (12)** from the rear of the **belt cover (13)**.
2. Remove the four **bolts and nuts (14)** holding the **belt cover (13)** to the auger housing.
3. Remove the one **screw (15)** holding the **belt cover (13)** to the **bottom cover (16)**.
4. To remove, hold the bottom portion of the **belt cover (13)** and pull down and out.
5. To install the **belt cover (13)**, reverse the above steps.

How To Replace The Drive Belt

The drive belt is of special construction and must be replaced with original factory replacement belt available from your nearest authorized service center.

1. Remove the belt cover. See "How To Remove The Belt Cover".
2. **(Figure 10)** Remove the **drive belt (1)** from the **idler pulley (2)**.
3. Remove the **drive belt (1)** from the **engine pulley (3)**. Be careful, not to bend the belt guides (4).
4. **(Figure 11)** Remove the **drive belt (1)** from the **auger pulley (5)**.
5. Remove the old **drive belt (1)**.
6. To install the new **drive belt (1)**, reverse the above steps.
7. Make sure the **drive belt (1)** is seated properly on the pulleys.

NOTE: When the auger control lever is engaged, the belt guides (4) must be 1/16" from the drive belt (1).

8. Install belt cover. See "How To Remove The Belt Cover".

How To Replace The Auger (Figure 12)

1. Remove the belt cover. See "How To Remove The Belt Cover".
2. Remove the drive belt. See "How To Replace The Drive Belt".
3. Remove the **auger pulley (1)** from the auger shaft (threads are left hand; turn clockwise to remove).
4. To keep the **auger (6)** from rotating, set a 2"x4" piece of **wood (2)** on the center **paddle (3)** to secure **auger (6)**.
5. Remove the fasteners from the **bearing assembly (4)**. Remove the **bearing assembly (4)** from the **auger housing (5)**.

6. Slide the **auger (6)** out of the bearing assembly on the right side of the snow thrower.
7. Tip the **auger (6)** enough to allow the **auger (6)** to slide out of the **auger housing (5)**.
8. To install **auger (6)**, reverse the above steps.

How To Replace The Spark Plug

NOTE: This spark ignition system meets all requirements of the Canadian Interference-Causing Equipment Regulations.

NOTE: This engine complies with all current Australian and New Zealand limitations electromagnetic interference.

The spark plug is housed in the engine compartment under the top cover and cannot be seen under normal conditions.

1. (**Figure 13**) Open the spark plug **access door (1)** on the control panel.
2. The spark plug and wire are now visible.
3. Remove the spark plug wire.
4. Clean the area around the spark plug base to prevent dirt from entering the engine when the spark plug is removed.
5. Remove the spark plug.
6. Check the spark plug. If the spark plug is cracked, fouled or dirty, it must be replaced.
7. (**Figure 14**) Set the gap between the electrodes of the new spark plug at .030 inch. Next, install the spark plug in the cylinder head and firmly tighten. Recommended torque is 18 to 20 foot pounds.

How To Prepare The Snow Thrower For Storage



WARNING: Do not remove gasoline while inside a building, near a fire, or while you smoke. Gasoline fumes can cause an explosion or a fire.

1. Drain the fuel tank.
2. Let the engine run until it is out of gasoline.
3. Remove the spark plug from the cylinder. Pour one ounce of oil into the cylinder. Slowly pull the recoil-start grip so that the oil will protect the cylinder. Install a new spark plug in the cylinder.
4. Thoroughly clean the snow thrower.
5. Lubricate all lubrication points. See the Maintenance section.
6. Be sure that all nuts, bolts and screws are securely fastened. Inspect all visible moving parts for damage, breakage and wear. Replace if necessary.
7. Cover the bare metal parts of the blower housing and auger with spray rust preventative lubricant.
8. Put the unit in a building that has good ventilation.
9. If the machine must be stored outdoors, block up the snow thrower to be sure the entire machine is off the ground.
10. Cover the snow thrower with a suitable protective cover that does not retain moisture. Do not use plastic.

How To Order Replacement Parts

The replacement parts are shown either on the back pages of this Instruction Book or in a separate Parts List Book.

Use only manufacturer's authorized or approved replacement parts. The letter placed on the end of the part number denotes the type of finish for the part, C for chrome, Z for zinc, a PA for purchased assembly. It is important that you include this when ordering a part. Do not use

attachments or accessories not specifically recommended for this unit. In order to obtain proper replacement parts you must supply the model number (see nameplate).

Replacement parts, except for the engine, transmission, transaxle or differential, are available from the store where the product was purchased, a service shop recommended by the store or from a "Murray, Inc. Central Parts Distributor" listed on the back page of this Instruction Book.

If you are unable to obtain parts or service in the manner outlined above, then contact:

USA – MURRAY, INC.
Outdoor Power Equipment
Customer Service Department
P.O. Box 268
Brentwood, Tennessee 37027
1-800-251-8007

CANADA – MURRAY CANADA, INC.

Factory Customer Service
1195 Courtneypark Drive East
Mississauga, Ont. L5T-1R1
1-800-661-6662 Collect telephone calls will not be accepted.

Replacement parts for the engine, transaxle, or transmission, are available from the manufacturer's authorized service center found in the yellow pages of the telephone directory. Also, see the individual engine or transmission warranties to order replacement parts.

When ordering the following information is required:

- (1) The Model Number
- (2) Serial Number
- (3) Part Number
- (4) Quantity

TROUBLE SHOOTING CHART

TROUBLE	CAUSE	CORRECTION
Difficult starting	Defective spark plug.	Replace spark plug.
	Water or dirt in fuel system.	Use carburetor bowl drain to flush and refill with fresh fuel.
Engine runs erratic	Blocked fuel line, empty gas tank, or stale gasoline	Clean fuel line; check fuel supply; add fresh gasoline
Engine stalls	Unit running on CHOKE.	Set choke lever to RUN position.
Engine runs erratic; Loss of power	Water or dirt in fuel system.	Use carburetor bowl drain to flush and refill with fresh fuel.
Excessive vibration	Loose parts: damaged impeller	Stop engine immediately and disconnect spark plug wire. Tighten all bolts and make all necessary repairs. If vibration continues, have the unit serviced by a competent repairman.
Unit fails to propel itself	Drive belt loose or damaged.	Replace drive belt.
Unit fails to discharge snow	Auger drive belt loose or damaged.	Adjust auger drive belt; replace if damaged.
	Auger control cable not adjusted correctly.	Adjust auger control cable.
	Discharge chute clogged.	Stop engine immediately and disconnect spark plug wire. Clean discharge chute and inside of auger housing.
	Foreign object lodged in auger	Stop engine immediately and disconnect spark plug wire. Remove object from auger.

SOMMAIRE

INFORMATIONS SUR LE PRODUIT	15
INFORMATIONS DESTINÉES AU PROPRIÉTAIRE	15
PICTOGRAMMES INTERNATIONAUX	16
MONTAGE	18
FONCTIONNEMENT	19
MAINTENANCE	21
TABLEAU DE MAINTENANCE	21
TABLEAU DE DEPANNAGE	23

GARANTIE LIMITÉE DE DEUX ANS

Murray, Inc. garantie auprès de l'acheteur initial que cette machine est dépourvue de défauts matériels et de construction sous utilisation et entretien normaux pendant une durée de **deux (2) ans** à partir de la date d'acquisition ; cette garantie cependant ne couvre pas les moteurs, accessoires (tels que moteurs électriques) et pièces d'usure normale (exceptées les pièces mentionnées ci-dessous) étant donné que les sociétés fabriquant ces articles offrent leurs propres garanties et fournissent des réparations par le biais de leurs centres de maintenance spécialisés agréés. Pour plus d'informations, se reporter aux garanties couvrant ces pièces particulières. Si vous ne savez pas si votre machine contient ou est équipée d'une ou plusieurs de ces pièces, adressez-vous à votre revendeur avant l'acquisition. Sous réserve des modalités et conditions de cette garantie limitée, nous nous engageons à réparer ou remplacer, à

notre discrétion et gratuitement auprès de l'acheteur initial, toute pièce couverte par cette garantie limitée jusqu'à l'expiration de la garantie applicable.

Les pièces d'usure normale comprennent les courroies d'entraînement, les fraises hélicoïdales, les goupilles de cisaillement, les pneumatiques, et les phares. Ces pièces sont garanties sans défaut matériel ou de construction dans l'état où elles ont été livrées avec le produit. Toute réclamation concernant la réparation ou le remplacement d'une pièce d'usure normale doit être effectuée dans les trente (30) jours suivant la date d'acquisition. Aucune réclamation ne sera honorée concernant des dommages provenant de la simple utilisation, d'un usage abusif, ou d'une mauvaise utilisation.

Cette **garantie Murray, Inc. de deux (2) ans** constitue votre recours exclusif ; cependant, cette garantie est nulle ou ne s'applique pas aux machines ayant été modifiées, endommagées, fait l'objet d'une utilisation abusive, ou utilisées lors d'une location ou à des fins commerciales et/ou professionnelles (autre que domestiques). Votre garantie ne couvre pas les réglages mécaniques mineurs non dus à des défauts matériels de fabrication. Consultez votre manuel d'utilisation pour obtenir une assistance concernant ces réglages.

Pour effectuer une réclamation sous la **garantie limitée de deux (2) ans** Murray, Inc., retourner la machine, (ou, suivant notre autorisation préalable, la pièce défectueuse) accompagnée de votre preuve d'achat, auprès du Centre de maintenance agréé le plus proche de chez vous.

Pour localiser le centre de maintenance le plus proche, contactez le Distributeur de pièces régional de votre région figurant sur la liste fournie avec votre machine, ou consultez les pages jaunes de votre annuaire téléphonique local. Si vous nous retournez la machine complète, nous réparerons celle-ci. Si nous autorisons seulement le retour de la pièce défectueuse, nous effectuerons soit la réparation de celle-ci, soit son remplacement. Cette **garantie limitée Murray, Inc. de deux (2) ans** vous octroie des droits légaux spécifiques, et vous pouvez également vous prévaloir d'autres droits dont le contenu varie selon l'Etat où ils s'appliquent. **Cette garantie limitée est délivrée en lieu et place de toute garantie stipulée ou tacite, ceci incluant la garantie tacite de commerciabilité et la garantie de fonctionnalité pour une tâche définie.** Si vous souhaitez recevoir des informations supplémentaires concernant cette garantie écrite ou une assistance quant à l'obtention de services de réparation, adressez-vous à :

USA – MURRAY, INC.

Outdoor Power Equipment
Customer Service Department
P.O. Box 268
Brentwood, Tennessee 37027
1-800-251-8007

CANADA – MURRAY CANADA, INC.

Factory Customer Service
1195 Courtneypark Drive East
Mississauga, Ont. L5T-1R1
1-800-661-6662

INFORMATIONS SUR LE PRODUIT

Le propriétaire doit être certain que tous les renseignements sur le produit sont inclus avec la tondeuse. Ces renseignements comprennent les MANUELS D'INSTRUCTION, les PIÈCES DE RECHANGE, et les GARANTIES. Ces renseignements doivent être inclus pour s'assurer que les lois d'Etat et les autres lois sont observés.

INFORMATIONS DESTINÉES AU PROPRIÉTAIRE

Ce manuel se dirige aux personnes familiarisées avec ce genre de manipulations mécaniques. La plupart des ouvrages de maintenance ne mentionnent pas toutes les étapes, et cet ouvrage ne fait pas exception. Serrer ou desserrer des attaches sont des manipulations que tout le monde peut effectuer avec une certaine pratique. Lisez et suivez ces instructions avant d'utiliser la tondeuse.

Apprenez à maîtriser l'appareil : si vous comprenez le fonctionnement de ce modèle, vous en obtiendrez les meilleures performances. Au fur et à mesure que vous lisez le manuel, reportez-vous aux illustrations. Sachez repérer l'emplacement des commandes et leur fonction. Afin de prévenir tout risque d'accident, observez les instructions de fonctionnement et les règles de sé-

F-041015C

curité. Conservez ce manuel pour future référence.

IMPORTANT : De nombreux appareils ne sont pas assemblés et sont vendus démontés dans leur carton d'emballage. Il est alors de la responsabilité du propriétaire de veiller à ce que les instructions de montage présentes dans le manuel soient suivies en toute exactitude. D'autres appareils sont vendus entièrement montés. En ce qui concerne les machines déjà montées, il est de la responsabilité du propriétaire de veiller à ce que la machine soit correctement assemblée. Le propriétaire doit vérifier attentivement la machine en fonction des instructions présentes dans le manuel avant de commencer à utiliser celle-ci.



DANGER : repérez ce symbole qui vous indiquera les précautions de sécurité importantes. Ce symbole signifie : "Attention! Soyez prudent! Vous encourez des risques."

Responsabilité de l'utilisateur

La responsabilité de l'utilisateur est de suivre les instructions ci-dessous.

1. Lire soigneusement ce manuel et suivre les règles indiquées pour un usage de la tondeuse en toute sécurité.

2. Suivre les instructions de montage et de préparation.
3. Inspecter la tondeuse.
4. S'assurer que l'utilisateur de la tondeuse sait bien utiliser les équipements standards et les accessoires.
5. N'utiliser la tondeuse qu'avec les équipements de protection, les écrans et autres dispositifs de sécurité bien en place et en bon état de marche.
6. Procéder aux réglages nécessaires.
7. Entretenir la tondeuse avec les pièces de rechange autorisées ou agréées.
8. Veiller à ce qu'un entretien complet soit effectué sur la tondeuse.

Prise de conscience environnementale

- Ne pas remplir le réservoir d'essence du moteur au ras-bord.
- Vider l'essence pendant le remisage hors saison.
- N'utiliser que de l'essence sans plomb.
- Entretenir régulièrement le filtre à air.
- Effectuer un réglage du moteur régulièrement.
- Conserver le matériel en bon état de marche.
- Eliminer l'huile de vidange de façon écologique.

PICTOGRAMMES INTERNATIONAUX

IMPORTANT : les pictogrammes suivants sont situés sur votre appareil ou dans la documentation ci-jointe. Avant de vous servir de la tondeuse, apprenez à reconnaître chaque pictogramme.

Symboles de signalisation de danger

16



DANGER
Projection d'objets.
Eloigner tout spectateur.

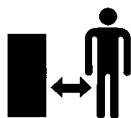

DANGER
Projection d'objets.
Eloigner tout spectateur.



DANGER



IMPORTANT
Lire le manuel de l'utilisateur avant de faire fonctionner cette machine



DANGER
Prévenir les blessures dues à la fraise hélicoïdale en rotation. Ecartez vos mains, pieds, et vêtements.



DANGER
surface brûlante



STOP



DANGER
Arrêter le moteur avant de déboucher le déversoir!

Symboles de commandes et de conduite



Lent



Rapide



Démarrage électrique



Démarrage moteur



Moteur en marche



Moteur à l'arrêt



Arrêt moteur



Marche



Arrêt starter



Marche starter



Point mort



Marche avant



Marche arrière



Accélérateur



Bouton d'amorçage



Clé du démarreur



Démarrage hors tension



Démarrage sous tension

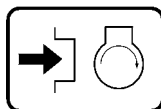

Appuyer pour engager le starter électrique



Embrayage



Embrayage de la fraise

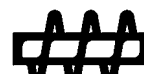

Collecteur de la fraise



Déversoir ABAISSE



Déversoir LEVE



Décharge gauche



Décharge droite



Embrayage des roues



Carburant



huile



Mélange essence/huile



Transfert de poids
Lever la manette pour embrayer



Transfert de poids
Abaisser la manette pour débrayer



Transmission

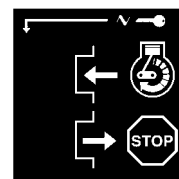

Clé du démarreur
Insérer pour mettre en marche,
retirer pour arrêter.

REGLES DE SECURITE A SUIVRE POUR L'UTILISATION DES CHASSE-NEIGE SELON LES RECOMMANDATIONS DE L'AMERICAN NATIONAL STANDARDS INSTITUTE.

IMPORTANT : les normes de sécurité requièrent des contrôles de la présence du conducteur pour limiter les risques de blessures. Votre chasse-neige est équipé de ces contrôles. Ne pas tenter de rendre la fonction de contrôle de la présence du conducteur inopérante quelles que soient les circonstances.

Conseils préliminaires

1. Lisez soigneusement le manuel de fonctionnement et les consignes. Familiarisez-vous avec les commandes ainsi qu'avec les modes appropriés d'utilisation de la machine.
2. N'autorisez jamais un enfant ou une personne ignorant ces consignes de sécurité à se servir de la tondeuse.
3. Assurez-vous que toute personne, les enfants en particulier, sont à l'écart du lieu d'utilisation de la tondeuse.
4. User de précautions pour éviter de glisser ou de tomber, surtout lors de la conduite en marche arrière.

Préparation

1. Inspectez à fond le lieu où le matériel doit être utilisé. Enlevez tous paillasons, patins, planches, fils, et autres corps étrangers.
2. Débrayer toutes les commandes avant de démarrer le moteur.
3. Ne pas faire fonctionner la machine sans porter de vêtements d'extérieur appropriés pour l'hiver. Chaussés des chaussures permettant d'améliorer l'adhérence sur surfaces glissantes.
4. Manipuler le carburant avec prudence ; celui-ci est hautement inflammable.
 - a. Utiliser un bidon d'essence approprié.
 - b. Ne jamais retirer le bouchon du réservoir d'essence ou ajouter de l'essence dans un moteur en marche ou un moteur chaud.
 - c. Remplir le réservoir en plein air en usant d'extrêmes précautions. Ne jamais faire le plein à l'intérieur d'un bâtiment.
 - d. Revisser le bouchon soigneusement et essuyer l'essence renversée.
 - e. Ne remisez jamais de l'essence ou le chasse-neige lorsqu'il y a de l'essence dans le réservoir, dans un endroit clos où les émanations pourraient entrer en contact avec une flamme ou une étincelle.
 - f. Vérifier le niveau d'essence avant chaque utilisation, tout en prévoyant de l'espace pour l'expansion de l'essence due au fait que la chaleur du moteur et/ou du soleil peut provoquer l'expansion de l'essence.
5. Pour toutes les machines équipées de moteur à démarrage électrique, utiliser des rallonges de démarrage certifiées CSA/UL. N'utiliser qu'avec une prise de courant ayant été installée conformément aux autorités chargées de l'inspection locale.
6. Régler le chasse-neige de façon à éviter les graviers et les surfaces couvertes de gravats.

7. Ne tentez jamais de faire de quelconques réglages lorsque le moteur est en marche (sauf si spécifiquement indiqué par le fabricant).
8. Laisser le moteur et le chasse-neige s'adapter à la température extérieure avant de commencer à déneiger.
9. Portez toujours des lunettes de sécurité ou un écran pour les yeux lorsque que vous employez le chasse-neige ou lors de réglages ou de réparations, afin de protéger vos yeux de corps étrangers pouvant être projetés par le chasse-neige.

Fonctionnement

1. Ne pas se servir de cette machine lors de la prise de drogues ou d'autres médicaments pouvant causer la somnolence ou diminuer vos capacités à conduire la machine.
2. Ne pas utiliser cette machine si vous êtes dans l'incapacité mentale ou physique de la conduire sans danger.
3. Tenez vos mains et vos pieds à l'écart des parties tournantes. Tenez vous à distance de la goulotte de décharge à tout instant.
4. User de précaution extrême en traversant les allées en gravier, les trottoirs ou les routes. Se tenir en garde face aux dangers dissimulés ou à la circulation routière.
5. Si vous heurtez un corps étranger, coupez le moteur. Retirez le câble de la bougie. Inspectez soigneusement le chasse-neige afin de vérifier s'il y a des dégâts. S'il est endommagé, réparez-le avant de démarrer et de le faire fonctionner à nouveau.
6. Si la machine vibre anormalement, coupez le moteur, et déterminez immédiatement la cause de ce bruit. La vibration signale généralement un problème.
7. Coupez le moteur lorsque vous arrêtez de conduire la machine, avant de déboucher le carter de la fraise/l'impulseur ou le déversoir et lors de toute réparation, inspection ou de tout réglage.
8. Lors d'un nettoyage, d'une réparation ou d'une inspection, assurez-vous que la fraise/l'impulseur et toutes les parties mobiles sont arrêtées. Débranchez le câble de la bougie, et tenez le fil éloigné de la bougie afin de prévenir un démarrage accidentel.
9. Prenez toutes les précautions possibles lorsque vous laissez le chasse-neige sans surveillance. Désengagez la fraise/l'impulseur, arrêtez le moteur, et retirez la clé.
10. Ne faites pas fonctionner le moteur à l'intérieur, sauf pour démarrer le moteur, et pour sortir et rentrer la machine. Ouvrir les portes donnant vers l'extérieur ; les gaz d'échappement sont dangereux (ils contiennent du MONOXYDE DE CARBONE, qui est un GAZ INODORE ET MORTEL).
11. Ne déneigez pas à l'horizontal des pentes. Soyez extrêmement prudent en changeant de direction sur les pentes. Ne tentez pas de déneiger des pentes excessivement abruptes.

12. N'utilisez jamais le chasse-neige sans les protections nécessaires : déflecteurs, commandes de sécurité, plaques, ou autres dispositifs de sécurité en place.
13. Ne jamais utiliser le chasse-neige à proximité de clôtures, d'automobiles, d'encadrements de soupiriaux, de points de décharge de passagers ou lieux similaires sans réglage approprié de l'angle du déversoir. Eloigner enfants et animaux.
14. Ne pas surcharger la capacité de la machine en tentant de déneiger rapidement.
15. Ne jamais conduire le chasse-neige en vitesse accélérée sur des surfaces glissantes. Regarder vers l'arrière et user de précautions en opérant la marche arrière.
16. Ne jamais diriger le déversoir vers les personnes environnantes ou permettre à quiconque de se placer en face de la machine.
17. Débrayer l'entraînement de la fraise/l'impulseur lors du transport du chasse-neige ou de sa non utilisation.
18. N'utiliser que les pièces et accessoires agréés par le fabricant du chasse-neige (comme les chaînes des pneumatiques, les kits de démarrage électrique, etc.).
19. Ne jamais conduire le chasse-neige sans visibilité ou lumière suffisante. Toujours conserver un bon équilibre et bien agripper les poignées. Marcher et ne jamais courir.
20. Ne pas essayer d'atteindre trop loin. Conserver un bon équilibre et une bonne prise au sol à chaque instant.
21. Exercer toute précaution en travaillant sur des surfaces en pente abrupte.
22. Ce chasse-neige est conçu pour l'utilisation sur trottoirs, accès de garage et autres surfaces au sol.
23. Ne pas utiliser le chasse-neige sur des surfaces élevées par rapport au sol comme les toits de maisons, de garages, de porches ou autres structures ou bâtiments similaires.

Entretien et remisage

1. Vérifiez le bon serrage des boulons de cisaillement et des autres boulons à intervalles fréquents afin de veiller à ce que le matériel soit en bon état de marche.
2. Ne jamais remiser la tondeuse avec de l'essence dans le réservoir dans un endroit clos où des sources d'ignition sont présentes, telles que des chauffe-eaux ou des radiateurs, des sèche-linge et appareils similaires. Laissez le moteur se refroidir avant de remiser la machine dans un endroit clos.
3. Toujours se référer aux instructions du guide utilisateur pour obtenir des détails importants au cas où le chasse-neige doit être remisé pendant une longue période de temps.
4. Entretien ou remplacer les étiquettes de commandes et de sécurité.
5. Faire tourner le moteur du chasse-neige pendant quelques minutes afin d'éviter de geler la fraise/l'impulseur.

MONTAGE

Lire et suivre les instructions de montage et de réglage de votre chasse-neige. Toutes les attaches se trouvent dans le sac de pièces détachées. Ne jeter aucune pièce avant d'avoir monté la machine.



DANGER : avant de monter le chasse-neige ou de procéder à son entretien, retirer le câble de la bougie.

REMARQUE : dans ce manuel, la gauche et la droite désignent l'emplacement d'une pièce par rapport à la position du conducteur à l'arrière de la machine.

REMARQUE : le couple de torsion se mesure en Newton-mètre (pieds-livre). Il permet d'évaluer le serrage d'un boulon ou d'une vis. Le couple de torsion se mesure à l'aide d'une clé dynamométrique.

REMARQUE : les illustrations commencent à la page 3.

OUTILS NECESSAIRES

- 1 Couteau
- 1 Pince
- 1 Clé à molette de 1/2 pouces
- 1 Clé à molette de 9/16 pouces
- 1 Clés réglables de 3/4 pouces
- 1 Mètre ruban ou règle.
- 1 Tournevis

Retrait du chasse-neige de son carton d'emballage

1. Repérer toutes les pièces emballées séparément et les retirer du carton.
2. Retirer et jeter le matériel d'emballage du chasse-neige.
3. Découper les quatre coins du carton d'emballage et abaisser les panneaux latéraux au sol.
4. Agripper la poignée inférieure et tirer le chasse-neige hors du carton.

ATTENTION: NE PAS rouler sur les câbles.

5. Retirer l'emballage de l'ensemble guidon.

Montage de la poignée

1. Retirer la couverture d'emballage des poignées supérieure et inférieure.
2. (Figure 1) Desserrer les **boulons (1)** de chaque côté du **manche (2)**.
3. Soulever la **poignée supérieure (2)** en position d'utilisation. Maintenir la **poignée supérieure (2)** écartée pour éviter de rayer la poignée inférieure.
4. Serrer les **boutons (1)**.

REMARQUE : S'assurer que les câbles ne se prennent pas entre la poignée inférieure et la poignée supérieure.

Préparation du moteur



DANGER : suivre les instructions du fabricant du moteur pour connaître le type de carburant et d'huile à utiliser. Toujours utiliser un bidon à essence de sûreté. Ne pas faire le plein à l'intérieur d'un bâtiment. Arrêter le moteur avant d'ajouter du mélange. Laisser refroidir le moteur quelques minutes.

Voir les instructions du fabricant du moteur pour connaître le type de carburant et d'huile à utiliser. Avant d'utiliser la machine, lire les informations concernant la sécurité, le fonctionnement, l'entretien et le remisage.

Composition du mélange

Le moteur à deux temps utilisé sur ce chasse-neige requiert l'utilisation de mélange d'essence et d'huile pour la lubrification des roulements et autre pièces mobiles. Le ratio approprié de mélange est de 50 pour 1 (2.6 oz d'huile par gallon d'essence—voir le Tableau de Mélange). L'huile et l'essence doivent être pré-mélangées dans un bidon d'essence propre. Toujours utiliser de l'essence fraîche, propre et sans plomb.

REMARQUE: La puissance nominale du moteur peut varier en fonction du réglage du moteur, des divergences de fabrication, de l'altitude, des conditions atmosphériques, du carburant utilisé et de l'entretien.

TABEAU DE MELANGE (mélange de 50:1)

U.S.A.		SYSTEME BRITANNIQUE		SYSTEME METRIQUE	
ESS	HUIL	ESS	HUIL	ESS	HUIL
1 Gal.	2.6 oz	1 Gal.	3.1 oz	1 litre	20 ml

Mélanger l'essence et l'huile comme suit :

1. Verser un (1) litre U.S. d'essence moteur fraîche, propre et sans plomb dans un bidon d'essence d'une contenance d'un gallon.
2. Ajouter 2.6 onces d'huile deux temps de qualité supérieure dans le bidon d'essence.
IMPORTANT: ne pas utiliser une huile pour moteur de hors-bord ou des huiles à viscosité multiple, telles que les huiles 10W-30 ou 10W-40.
3. Reboucher le bidon d'essence. Secouer le bidon d'essence énergiquement pour mélanger l'huile à l'essence.
4. Ajouter trois (3) litres U.S. supplémentaires dans le bidon d'un gallon. Secouer le bidon d'essence une nouvelle fois.

Avant de démarrer

Avant de démarrer votre chasse-neige neuf, veuillez vérifier les points suivants :

- Veiller à ce que toutes les instructions de montage aient été effectuées.
- Vérifier que la goulotte de décharge tourne librement.
- Veiller à ce qu'aucune pièce détachée n'ait été oubliée dans le carton.

Tout en apprenant à conduire votre chasse-neige correctement, veuillez faire très attention aux points suivants.

- Vérifier si le réservoir est bien rempli avec le mélange d'essence et d'huile approprié.
- S'habituer à l'emplacement de chaque commande et comprendre leur fonctionnement.
- Avant de démarrer le moteur, s'assurer que toutes les commandes fonctionnent correctement.

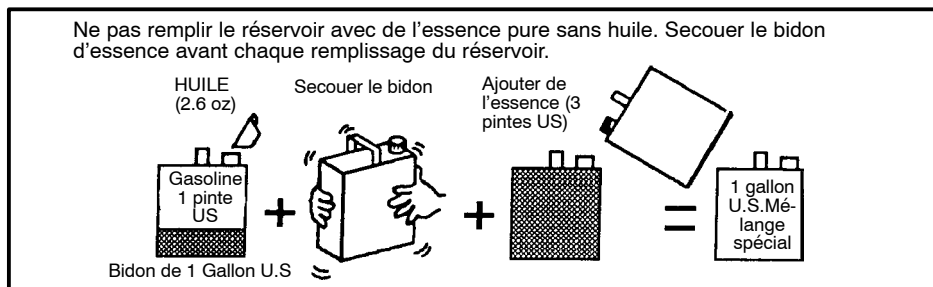

FONCTIONNEMENT

REMARQUE : les illustrations apparaissent à la page 3.

Se familiariser avec la chasse-neige (Figure 2)

Avant d'utiliser la machine, lire le manuel d'utilisation et les règles de sécurité. Comparer les illustrations avec le chasse-neige pour se familiariser avec l'emplacement des différentes commandes et des réglages.

Ensemble vilebrequin (2) – Change l'orientation du déversoir.

Déversoir (3) – Change la distance à laquelle la neige est jetée.

Lever d'entraînement de la fraise hélicoïdale (5) – Démarre et arrête le mouvement de la fraise entraînant les roues du chasse-neige.

Clé de démarrage (8) – Doit être introduite et tournée en position Marche pour démarrer le moteur.

Bouton d'amorçage (9) – Ce bouton sert à injecter de l'essence directement dans le carburateur pour faciliter la mise en marche par temps froid.

Bouton de démarrage électrique (10) – Sur les modèles à démarrage électrique, sert à démarrer le moteur.

Boîte de contacteur (11) – Sur les modèles à démarrage électrique, sert à brancher une rallonge électrique de 120 volts.

Poignée de démarrage manuel (12) – Sert à démarrer le moteur manuellement.

Commande du starter (14) – Sert à la mise en marche par temps froid.

Panneau d'accès à la bougie d'allumage (15) – Retirer celui-ci pour accéder à la bougie d'allumage.

Commande du déversement de la neige



DANGER : ne jamais diriger le déversement de la neige en direction des personnes environnantes.



DANGER : Toujours arrêter le moteur avant de déboucher le déversoir ou le carter de la fraise et avant de laisser le chasse-neige.

- (Figure 2) Tourner l'ensemble vilebrequin (2) pour changer la direction du déversement de la neige.
- (Figure 3) Dévisser le boulon à oreille (1) situé sur le déflecteur de déversement (2).
- Lever le déflecteur de déversement (2) pour augmenter la distance ou l'abaisser pour raccourcir la distance.
- Resserrer le boulon à oreilles (1).

Déblaiement de la neige (Figure 2)

- Embrayer le levier d'entraînement de la fraise (5).
- Pour arrêter de déblayer la neige, relâcher le levier d'entraînement de la fraise (5).

F-041015C



DANGER : L'utilisation de tout chasse-neige peut susciter la projection de corps étrangers dans les yeux, ce qui peut donner lieu à de sévères blessures oculaires. Toujours porter des lunettes de protection ou une visière protectrice lors de l'utilisation du chasse-neige. Nous vous recommandons de porter des lunettes de protection classiques ou un masque de sécurité à vision large par dessus vos lunettes de vision.

Arrêt du déversement de neige (Figure 2)

- Pour stopper le déversement de la neige, relâcher le levier d'entraînement de la fraise hélicoïdale (5).
-
- Pour arrêter le moteur, tourner la clé d'allumage (8) en position arrêt.

Avancer (Figure 4)

- Lever et maintenir le levier d'entraînement de la fraise (5) contre le manche (2). La fraise commence alors à tourner.
- Pour avancer, soulever le manche (2) pour permettre aux lames de caoutchouc de la fraise (1) d'entrer en contact avec le sol. Maintenir le manche (2) d'une poigne ferme lorsque le chasse-neige commence à avancer. Guider le chasse-neige en poussant le manche (2) vers la droite ou vers la gauche. Ne pas essayer de pousser le chasse-neige.
- Pour arrêter, relâcher le levier d'entraînement de la fraise (5).

REMARQUE : Si la fraise continue à tourner, voir "Réglage du câble de commande de la fraise" dans la section Maintenance et réglages"

Avant de démarrer le moteur

- Avant de démarrer ou de réparer le moteur, se familiariser avec le chasse-neige. Prendre soin de bien comprendre la fonction et l'emplacement de toutes les commandes.
- Veiller à ce que toutes les fixations soient serrées.
- S'assurer que le réservoir contient le mélange d'essence et d'huile approprié.
- Se familiariser avec l'emplacement de toutes les commandes et bien comprendre leur fonctionnement.
- Avant de démarrer le moteur, s'assurer que toutes les commandes fonctionnent correctement.

Ajouter le mélange



DANGER : Suivre les instructions du fabricant du moteur quant au type d'essence ou d'huile à utiliser.

Toujours utiliser un bidon d'essence équipé d'une sécurité. Ne pas fumer en remplissant le réservoir de mélange du moteur. Ne pas remplir le réservoir dans un endroit clos. Arrêter le moteur avant de verser le mélange dans le réservoir. Laisser le moteur refroidir pendant quelques minutes avant de remplir le réservoir.

(Figure 4) Faire le plein du réservoir (3) avec du mélange frais et propre. Voir la rubrique "Composition du mélange" dans la section Montage de ce livret.

Arrêt du moteur (Figure 2)

Pour arrêter le moteur, tourner la clé de démarrage (8) en position Arrêt. Garder la clé de démarrage (8) en lieu sûr. Le moteur ne peut pas démarrer sans la clé de démarrage (8).

Démarrage du moteur (Figure 2)

Modèles équipés d'un starter électrique

REMARQUE : Un kit de starter électrique peut être rajouté aux moteurs à démarrage manuel. Les kits de starter électrique sont disponibles dans votre centre de maintenance agréé le plus proche.



DANGER : Le starter est équipé d'une rallonge trifilaire conçue pour fonctionner avec du courant domestique de 120 volts A.C. La rallonge doit être mise à la terre en permanence afin d'éviter l'éventualité d'une électrocution pouvant blesser le conducteur. Suivre attentivement les instructions dans la section "Démarrage du moteur". Assurez-vous que le câblage électrique de votre maison est trifilaire avec prise de terre. En cas d'incertitude, consulter un électricien. Si le câblage électrique de votre maison n'est pas trifilaire avec prise de terre, ne pas utiliser ce starter électrique, en quelque circonstance que ce soit. Si votre système électrique est relié à la terre, mais qu'une prise trifilaire n'est pas disponible pour démarrer le moteur, faites-en installer une par un électricien agréementé. Pour brancher une rallonge de 120 volts A.C., toujours brancher d'abord la rallonge sur la prise de contact du moteur. Brancher ensuite l'autre bout de la rallonge dans la prise trifilaire. Pour débrancher la rallonge électrique, toujours débrancher d'abord le bout de la prise trifilaire reliée à la terre.

Démarrage à froid (Figure 2)

- Remplir le réservoir avec du mélange frais et propre. Voir "Composition du mélange" dans la section Montage..
- Mettre la commande de starter en position MAXIMUM.
- Veiller à ce que le levier d'entraînement de la fraise (5) soit en position débrayée (relâchée).
- Engager la clé de contact (8) et la tourner en position Marche.
- Mettre la commande de starter (14) en sa position maximale.
- (Démarrage électrique) Brancher la rallonge électrique à la prise de contact (11) située sur le moteur.
- (Démarrage électrique) Brancher l'autre bout de la rallonge électrique à une prise trifilaire reliée à la terre de 120 volts A.C. (Voir le paragraphe DANGER de cette section).
- Appuyer sur le bouton d'amorçage (9). Chaque fois que vous appuyez sur le bouton d'amorçage (9), attendez deux secondes. Pour connaître le nombre de fois que l'on doit appuyer sur le bouton d'amorçage (9), consulter les instructions données par le fabricant du moteur.

9. **(Démarrage électrique)** Appuyer sur le **bouton de démarrage électrique (10)** jusqu'à ce que le moteur démarre. Ne pas actionner le démarreur pendant plus de 10 secondes à chaque fois. Le démarreur électrique est doté d'une isolation thermique. S'il entre en surchauffe, il s'arrêtera automatiquement et ne pourra être redémarré qu'après avoir refroidi. Il est recommandé d'attendre de 5 à 10 minutes pour que le démarreur refroidisse.
10. **(Démarrage manuel)** Tirer rapidement sur la **corde du démarreur (12)**. Ne pas laisser la **corde du démarreur (12)** s'enrouler d'elle-même et la retenir pour qu'elle s'enroule lentement.
11. Si le moteur ne démarre toujours pas après 5 ou 6 essais, voir les instructions données dans le "Tableau des pannes".
12. **(Démarrage électrique)** Lorsque le moteur démarre, relâcher le bouton de **démarrage électrique (10)** et placer la **commande du starter (14)** à la moitié de sa position maximale. Lorsque le moteur tourne normalement, placer la **commande du starter (14)** en position fermée.
13. **(Démarrage électrique)** Débrancher la rallonge de la prise électrique trifilaire. Débrancher-la ensuite de la **prise de contact (11)**.
REMARQUE : à des températures inférieures à 0°F, laisser chauffer le moteur pendant quelques minutes avant de commencer à déneiger.



DANGER : ne jamais faire fonctionner le moteur à l'intérieur d'un local ou dans un endroit mal ventilé. Les fumées d'échappement contiennent du monoxyde de carbone qui est un gaz inodore et mortel. Ne pas approcher les pieds, les mains les cheveux ou des vêtements lâches des pièces mobiles du moteur et du chasse-neige. Le silencieux et les pièces avoisinantes peuvent atteindre une température de 150°F. Ne pas les toucher.

Démarrage d'un moteur à chaud (Figure 2)

Si le moteur est encore chaud d'une récente utilisation, tourner la **commande du starter (14)** en position "OFF" (arrêt). Ne pas appuyer sur le **bouton d'amorçage (9)**. Si le moteur ne démarre toujours pas, suivre les instructions dans "Démarrage d'un moteur froid".

REMARQUE : ne pas utiliser le bouton d'amorçage (9) pour chauffer le moteur.

Démarrage d'un moteur lorsque le démarreur électrique est gelé (Figure 2)

Si le démarreur électrique est gelé et ne démarre pas le moteur, suivre les instructions ci-dessous.

1. Tirer la **corde du démarreur (12)** au maximum.
2. Relâcher rapidement la **corde du démarreur (12)**. Laisser la **corde du démarreur (12)** s'enrouler d'elle-même contre le démarreur manuel.

Si le moteur ne démarre toujours pas, répéter les deux étapes précédentes jusqu'à ce que le moteur démarre. Puis poursuivre les instructions données dans Démarrage à froid".

Pour éviter que la corde de démarreur ainsi que les commandes du moteur ne gèlent, procéder comme suit après chaque séance de chasse-neige.

1. Alors que le moteur est encore en marche, tirer d'un coup sec et continu deux ou trois fois la **corde du démarreur (12)**. Cela produit un bruit métallique fort inoffensif pour le moteur ou pour le démarreur.
2. Arrêter le moteur. Essuyer toute trace de neige ou d'humidité du carter du carburateur, des leviers de commandes et des câbles. Agiter également plusieurs fois la **commande de starter (14)**, et la **corde du démarreur (12)**.

Nettoyage des traces de neige sur le châssis de la fraise hélicoïdale (Figure 2)



DANGER : ne pas tenter de retirer de la neige ou des débris s'étant coincés dans le châssis de la fraise sans prendre les précautions suivantes.

1. Débrayer le **levier d'entraînement de la fraise (5)**.
2. Retirer la **clé du démarreur (8)**.
3. Débrancher le fil de la bougie électrique.
4. Ne pas mettre vos mains dans le **châssis de la fraise (4)** ou dans le **déversoir (3)**. Utiliser un levier pour retirer neige et débris.

Conseils pour l'utilisation du chasse-neige

1. Pour faire avancer le chasse-neige, soulever suffisamment le manche afin de permettre aux lames de la fraise d'entrer en contact avec le sol. Pour arrêter la fraise, relâcher la barre de commande de la fraise. Si la fraise continue à tourner, voir " Réglage du câble de commande de la fraise" dans la section Réglages.
2. Les meilleurs résultats s'obtiennent lorsque le travail est effectué immédiatement après une chute de neige.
3. Faire légèrement chevaucher les différents passages du chasse-neige pour un déblayage complet de la neige.
4. Projeter la neige dans le sens du vent dans la mesure du possible.

5. Pour régler la distance du déversement de la neige, utiliser le déflecteur de la goulotte de décharge. Lever le déflecteur pour augmenter la distance ou l'abaisser pour réduire la distance.
6. Lorsqu'il y a du vent, abaisser le déflecteur de déversement pour orienter la neige rejetée vers un emplacement à moindre risque de manière à ne pas toucher certaines zones accidentellement.
7. Pour une plus grande sécurité et éviter tout endommagement du chasse-neige, enlever les pierres, les jouets et autres objets de la surface à déneiger.
8. Ne pas utiliser le dispositif de propulsion de la fraise lorsque vous déneigez des allées de pierres ou de graviers. Abaisser le manche afin de soulever légèrement la fraise.
9. La vitesse du chasse-neige dépend de l'épaisseur et du poids de la neige. Votre propre expérience dans ce domaine vous apportera la méthode la plus efficace quant à l'utilisation du chasse-neige dans différentes conditions.
10. En fin de travail, laisser le moteur tourner pendant quelques minutes pour faire fondre la neige et la glace accumulée sur le moteur.
11. Nettoyer la machine après chaque utilisation.
12. Éliminer la glace, la neige, et les débris de la machine entière. Rincer à l'eau pour éliminer sel et autres produits chimiques. Sécher la machine avec un chiffon.

Pour une neige poudreuse et moyenne

1. On peut retirer la neige rapidement et facilement jusqu'à huit pouces d'épaisseur (soit vingt cm) en marchant d'un pas moyen. Pour la neige ou les congères d'une épaisseur plus importante, ralentir le pas afin de permettre à la goulotte de décharge de rejeter la neige aussi vite que la fraise la reçoit.
2. Veiller à ce que la neige soit déversée dans la même direction que celle du vent.

Pour une neige lourde

Avancer lentement dans la neige lourde. Si la fraise est ralentie par la lourdeur de la neige ou si la goulotte de décharge commence à se boucher, reculer et effectuer une série de petits va-et vient dans la neige. Ces petits va-et vient, de quatre à six pouces, (dix à quinze centimètres), tasseront la neige rejetée du déversoir.

Amas de neige et Congères

Si l'amas de neige est plus élevé que la hauteur de la machine, utiliser la même technique décrite dans le paragraphe précédent pour tasser la neige. Détourner la goulotte de décharge de l'amas de neige. Il faudra plus de temps pour retirer ce type de neige que pour une neige basse et nivelée.

TABLEAU DE MAINTENANCE

RESPONSABILITES DE L'ACHETEUR

REGISTRE DES OPERATIONS D'ENTRETIEN Complétez les dates au fur et à mesure des opérations d'entretien régulier effectuées.	Avant chaque utilisation	2 premières heures	Toutes les 5 heures	Toutes les 10 heures	Toutes les 25 heures	Chaque saison	Avant remisage	DATES DES OPERATIONS D'ENTRETIEN
Vérification et serrage de tous les boulons et écrous	√					√		
Vérification de la bougie d'allumage					√	√		
Vérification de la courroie d'entraînement						√		
Vérification du niveau d'essence	√							
Vidage de l'essence							√	
Lubrification du rebord de la commande du déversoir							√	

ENTRETIEN

REMARQUE : les illustrations apparaissent à la page 3.

Utiliser la section Entretien suivante pour maintenir votre machine en bonne condition de fonctionnement. Toutes les informations concernant le moteur figurent dans le guide du fabricant du moteur. Lisez ce guide avant de démarrer le moteur.



DANGER : avant d'effectuer toute inspection, tout réglage (sauf celui du carburateur), ou toute réparation, débrancher le fil de la bougie d'allumage.

Recommandation d'ordre général

La garantie de ce chasse-neige ne couvre pas les pièces ayant fait l'objet d'abus ou de négligence de la part de l'utilisateur. Pour bénéficier entièrement de la garantie, l'utilisateur doit entretenir le chasse-neige comme indiqué dans ce manuel.

Certains réglages doivent être effectués régulièrement afin de maintenir le chasse-neige en bon état.

Après chaque utilisation

- Détecter toute pièce desserrée ou endommagée.
- Resserrer toute fixation desserrée.
- Vérifier et entretenir la fraise.
- Contrôler les commandes pour vérifier si elles fonctionnent toutes correctement.
- Remplacer immédiatement toute pièce usée ou endommagée.

Tous les réglages figurant dans la section **Entretien** de ce manuel doivent être vérifiés au moins une fois par saison.

Retrait du couvercle supérieur du chasse-neige (Figure 5)

1. Retirer la **goulotte de décharge (1)**.
F-041015C

2. Retirer le bouchon à essence.
3. Retirer les deux **boulons (2)** et les deux **écrous (3)** situés à l'avant du **couvercle supérieur (3)**.
4. Retirer les deux **boulons (4)** situés des deux côtés du **couvercle supérieur (3)**.
5. Retirer les huit **vis (5)** situées des deux côtés du **couvercle supérieur (3)**.
6. Retirer les trois **vis (6)** de la partie supérieure du tableau de bord.
7. Soulever délicatement l'arrière du **couvercle supérieur (3)** puis le retirer par dessus le réservoir d'essence.
8. Pour fixer le **couvercle supérieur (3)**, inverser les étapes précédentes.

Lubrification**Avant de ranger le chasse-neige (Figure 5)**

1. Retirer le **couvercle supérieur (3)**. Pour cela, voir le paragraphe précédent "Retrait du couvercle supérieur".
2. Lubrifier l'**embase de la commande du déversoir (7)**. Appliquer un type de graisse adhérente comme la Lubriplate.

Réglage de la manivelle du déversoir

Si la manivelle du déversoir ne tourne pas complètement vers la gauche ou vers la droite, effectuer les réglages suivants.

1. Retirer le couvercle supérieur. Pour cela, voir le paragraphe "Retrait du couvercle supérieur".
2. (Figure 7) Desserrer les **écrous (1)**.
3. Déplacer le **support de réglage de la manivelle (2)** de manière à laisser un **espace d'1/8 pouce (3mm) (3)** entre le cran de l'**embase (4)** et le diamètre latéral de l'**engrenage à vis (5)**.
4. Resserrer les **écrous (1)**.

Réglage du câble de commande de la fraise

Les câbles de commande de la fraise sont réglés en usine. Lors d'une utilisation normale, le câble de commande de la fraise peut se défor-

mer et dans ce cas, le levier de commande de la fraise n'embraye ou ne débraye pas la fraise correctement.

1. (Figure 8) Retirer le **crochet en "Z" (1)** du **levier de commande de la fraise (2)**.
2. (Figure 9) Glisser la **botte du câble (3)** hors du **support de réglage du câble (4)**.
3. Pousser le bas du **câble de commande de la fraise (5)** au travers du **support de réglage de la fraise (4)** jusqu'à ce que le **crochet en "Z" (6)** se détache.
4. Retirer le **crochet en "Z" (6)** du **support de réglage du câble (4)**. Rabaisser le **crochet en "Z" (6)** jusqu'au cran de réglage supérieur.
5. Tirer le **câble de commande de la fraise (5)** à travers le **support de réglage du câble (4)**.
6. Remettre la **botte du câble (3)** sur le **support de réglage du câble (4)**.
7. (Figure 8) Installer le **crochet en "Z" (1)** sur le **levier de commande de la fraise (2)**.
8. Pour vérifier le réglage, mettre en marche le chasse-neige. Veiller à ce que la fraise ne tourne pas lorsque vous relâchez le levier d'entraînement de la fraise.

Retrait du carter de la courroie (Figure 6)

1. Si le chasse-neige est équipé d'un **déflexeur de chaleur (12)**, à l'arrière du **carter de la courroie (13)**, le retirer.
2. Retirer les quatre **boulons et écrous (14)** qui attachent le **carter de la courroie (13)** au carter de la fraise.
3. Retirer la **vis (15)** qui fixe le **carter de la courroie (13)** au **couvercle inférieur (16)**.
4. Pour retirer le **carter de la courroie (13)**, tenir la partie inférieure du **carter de la courroie (13)** puis tirer vers le bas et déboîter.
5. Pour fixer le **carter de la courroie (13)**, inverser les étapes précédentes.

Remplacement des courroies d'entraînement

Les courroies d'entraînement sont de construction adaptée et doivent être remplacées par des

courroies d'origine disponibles dans votre centre de maintenance agréé le plus proche.

1. Retirer le carter de la courroie. Pour cela, voir le paragraphe "Retrait du carter de la courroie".
2. **(Figure 10)** Retirer la **courroie d'entraînement (1)** de la **poulie intermédiaire (2)**.
3. Retirer la **courroie d'entraînement (1)** de la **poulie motrice (3)**. Veiller à ne pas tordre les **guides de courroie (4)**.
4. **(Figure 11)** Retirer la **courroie d'entraînement (1)** de la **poulie de la fraise (5)**.
5. Retirer l'ancienne **courroie d'entraînement (1)**.
6. Pour poser la nouvelle **courroie d'entraînement (1)**, inverser les étapes précédentes.
7. Veiller à ce que la **courroie d'entraînement (1)** soit posée correctement sur les poulies.

Remarque: Lorsque le levier de commande de la fraise est embrayé, les guides de courroie (4) doivent être à 1/16 pouce de la courroie d'entraînement (1).

8. Fixer le couvercle de la courroie. Pour cela, voir le paragraphe "Comment retirer le couvercle de la courroie".

Remplacement de la fraise (Figure 12)

1. Retirer le carter de la courroie. Pour cela, voir le paragraphe "Retrait du carter de la courroie".
2. Retirer la courroie d'entraînement. Pour cela, voir le paragraphe "Remplacement des courroies d'entraînement".
3. Retirer la **poulie de la fraise (1)** de l'arbre de la fraise (le filetage est inversé) ; pour retirer la **poulie (1)**, tourner dans le sens des aiguilles d'une montre.
4. Pour empêcher la **fraise (6)** de tourner, poser un morceau de **bois (2)** de 2 pouces sur 4 sur la palette centrale pour stabiliser la fraise.
5. Retirer les attaches de l'**ensemble du roulement (4)**. Retirer l'**ensemble du roulement (4)** du **carter de la fraise (5)**.
6. Glisser la **fraise (6)** hors de l'ensemble du roulement du côté droit du chasse-neige.
7. Incliner la **fraise (6)** suffisamment pour qu'elle puisse sortir de son **carter (5)**.
8. Pour installer la **fraise (6)**, inverser les étapes précédentes.

Remplacement de la bougie

Remarque: Ce système d'allumage remplit tous les critères fixés par les réglementations canadiennes en matière de matériel à risque d'interférences.

Remarque: Ce moteur est conforme à toutes les réglementations actuelles australiennes et Néo-zélandaises en matière d'interférence électromagnétique.

La bougie se trouve dans le compartiment du moteur sous le couvercle supérieur. Normalement, on ne doit pas la voir.

1. **(Figure 13)** Ouvrir le **panneau d'accès (1)** de la bougie située sur le tableau de bord.
2. La bougie et le câble de la bougie sont désormais visibles.
3. Retirer le fil de la bougie.
4. En retirant la bougie, nettoyer l'emplacement de la bougie afin d'empêcher la poussière d'entrer dans le moteur.
5. Retirer la bougie.
6. Vérifier la bougie. Si la bougie est fissurée, bouchée ou encrassée, elle doit être remplacée.
7. **(Figure 14)** Laisser un espace de 0,30 pouce entre les électrodes de la nouvelle bougie. Puis, placer la bougie dans la culasse du cylindre et serrer fermement. Nous vous recommandons de serrer le couple entre 18 et 20 pieds livre.

Préparation du chasse-neige pour le remisage



DANGER : ne pas retirer l'essence à l'intérieur d'un bâtiment, près d'un feu, ou en fumant une cigarette. Les gaz émis par l'essence peuvent provoquer une explosion ou un incendie.

1. Vider le réservoir d'essence.
2. Faire tourner le moteur jusqu'à ce qu'il tombe en panne sèche.
3. Retirer la bougie du cylindre. Verser une once d'huile dans le cylindre. Tirer lentement la poignée de la corde de démarrage manuel pour que l'huile protège le cylindre. Placer une nouvelle bougie sur le cylindre.
4. Nettoyer complètement le chasse-neige.
5. Graisser tous les points de graissage (voir la section Entretien).
6. S'assurer que tous les écrous, boulons et vis sont fermement serrés. Vérifier toutes les pièces mobiles pour déceler les indices de dégâts et d'usure. Remplacer les pièces au besoin.
7. Recouvrir les pièces de métal du carter et de la fraise hélicoïdale d'un produit antirouille.
8. Placer la machine dans un bâtiment bien ventilé.
9. Si la machine doit être remise à l'extérieur, la monter sur des cales pour qu'elle ne repose pas au sol.

10. Couvrir ensuite le chasse-neige à l'aide d'une bâche épaisse ne retenant pas l'humidité. Ne pas utiliser une bâche de matière plastique.

Remplacement des pièces détachées

Le remplacement de pièces détachées est montré soit au dos de ce manuel, soit dans un manuel séparé de pièces de rechange.

Il est vivement recommandé de n'utiliser que des pièces autorisées par le fabricant ou approuvées. La lettre placée à la fin du numéro de la pièce vous signale le type d'affinage pour la pièce, C pour le chrome, Z pour le zinc, PA pour une pièce achetée. Il est important de le joindre lors de la commande d'une pièce. Ne pas utiliser de pièces tractées ou d'accessoires non spécifiquement prévus pour la chasse-neige. Pour obtenir la pièce de remplacement adéquate, il vous faut fournir le numéro du modèle de la chasse-neige (Cf. plaque indicatrice).

Les pièces de rechange, à l'exception faite du moteur, des transmissions, de la boîte-pont ou du différentiel, sont disponibles depuis le magasin d'où la chasse-neige a été achetée, bien dans un atelier de service recommandé ou auprès d'un distributeur régional de pièces Murray, Inc. dont la liste figure à la fin de ce manuel.

Si vous ne pouvez pas vous procurer les pièces ou ne connaissez personne pour dépanner ou veiller à l'entretien de la chasse-neige, veuillez contacter :

USA – MURRAY, INC.

Outdoor Power Equipment
Customer Service Department
P.O. Box 268
Brentwood, Tennessee 37027
1-800-251-8007

CANADA – MURRAY CANADA, INC.

Factory Customer Service
1195 Courtneypark Drive East
Mississauga, Ont. L5T-1R1
1-800-661-6662 Les appels en PCV ne seront pas acceptés.

Le remplacement des pièces comme le moteur, les transmissions, la boîte-pont ou le différentiel, sont disponibles depuis un service autorisé par le fabricant, dont l'adresse peut être trouvée dans les Pages jaunes. Par ailleurs, vous pouvez vous appuyer sur les garanties s'appliquant au moteur ou aux transmissions pour commander les pièces de rechange. Lors de la commande, vous devrez fournir les informations suivantes :

- (1) Le numéro du modèle
- (2) Le numéro de série
- (3) Le numéro de la pièce
- (4) La quantité

TABLEAU DE DEPANNAGE

PANNE	CAUSE	REPARATION
Démarrage difficile	Bougie défective.	Remplacer la bougie.
	Eau ou impuretés dans le système de distribution du carburant.	Utiliser le drain de carburateur pour évacuer les impuretés et remplir avec de l'essence neuve.
Le moteur tourne de manière irrégulière	Conduit de carburant bouché, réservoir d'essence vide, ou essence périmée	Nettoyer le conduit de carburant ; vérifier l'arrivée du carburant ; ajouter de l'essence neuve.
Le moteur cale	Machine fonctionnant avec le STARTER ouvert.	Mettre le levier de starter en position de MARCHE.
Le moteur tourne de manière irrégulière; Perte de puissance	Eau ou impuretés dans le système de distribution du carburant.	Utiliser le drain de carburateur pour évacuer les impuretés et remplir avec de l'essence neuve.
Vibration excessive	pièces dévissées : impulseur endommagé	Arrêter le moteur immédiatement et débrancher la bougie. Serrer tous les boulons et effectuer les réparations nécessaires. Si la vibration persiste, porter la machine à une personne qualifiée pour la réparer.
La machine ne se propulse pas automatiquement	Courroie d'entraînement lâche ou endommagée.	Remplacer la courroie d'entraînement.
La machine n'éjecte pas de neige	Courroie d'entraînement de la fraise lâche ou endommagée.	Régler la courroie d'entraînement de la fraise ; la remplacer si elle est endommagée.
	Câble de commande de la fraise non réglé correctement.	Régler le câble de commande de la fraise.
	Déversoir bouché.	Arrêter immédiatement le moteur et débrancher le cordon de la bougie. Nettoyer le déversoir et l'intérieur du carter de la fraise.
	Corps étranger coincé dans la fraise.	Arrêter immédiatement le moteur et débrancher le cordon de la bougie. Retirer le corps étranger coincé dans la fraise.

Parts List - Model 621450x4NC

Liste de pièces - Modèle 621450x4NC

MODEL 621450x4NC

REPAIR PARTS ENGINE ASSEMBLY

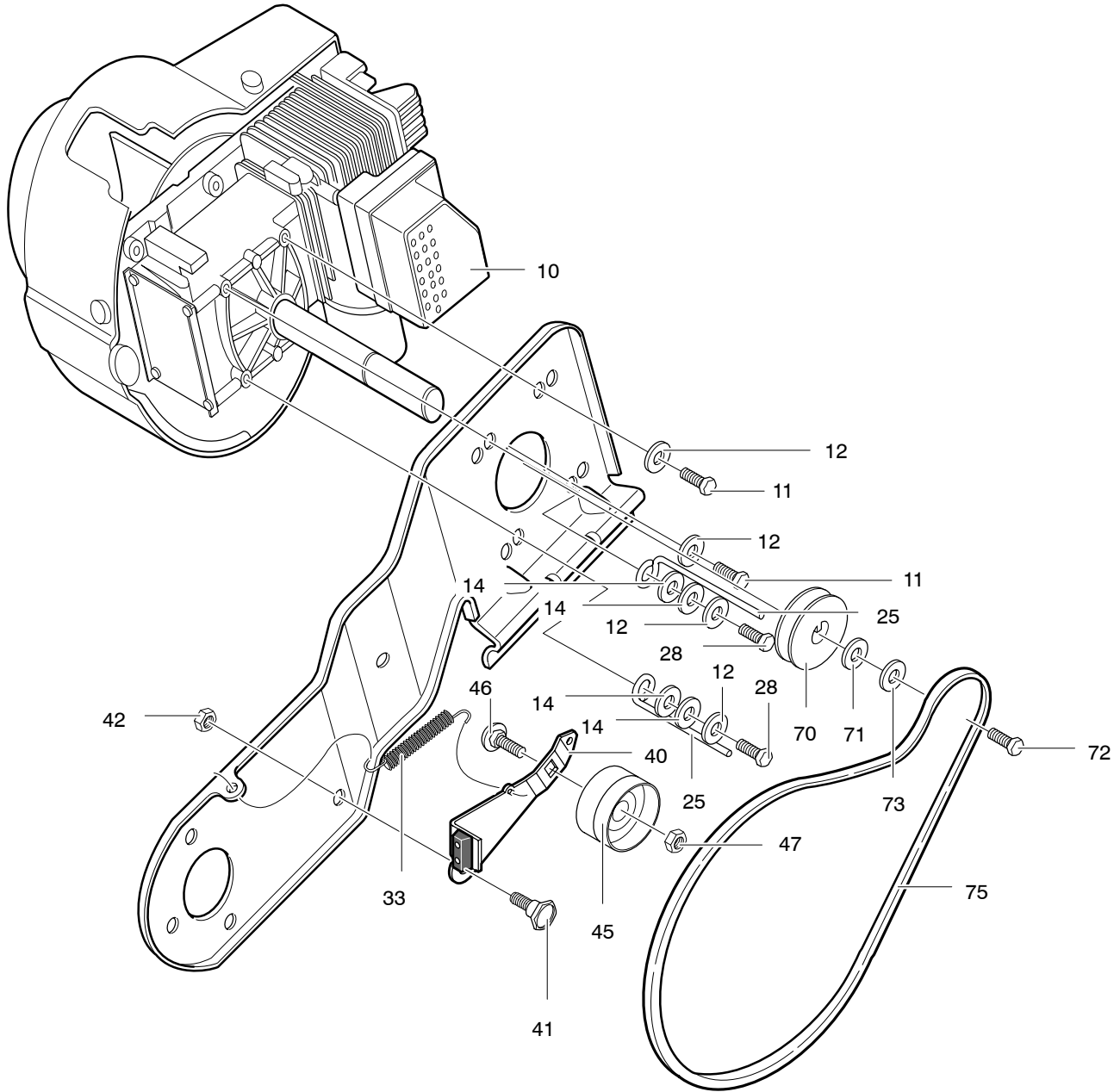

Key No.	Part No.	Description	Key No.	Part No.	Description
10	—	ENGINE	46	45892	BOLT, CARRIAGE
11	180077	SCREW, 5/16-18 X.75	47	590	NUT
12	71060	WASHER	70	338849	PULLEY, ENGINE
14	71071	WASHER, FLAT	71	25840	WASHER, BELLEVILLE
25	313440	GUIDE, BELT	72	181595	SCREW, 5/16-24X.75
28	710312	SCREW	73	71060	WASHER
33	339017	SPRING, IDLER BRAKE	75	37x132	BELT V 3L 34.8"
40	1501013	ASSY, IDLER BRAKE ARM	—	F-041015C	OPERATOR'S MANUAL
41	333594	BOLT			
42	71391	NUT, 5/16-18			
45	48924	PULLEY, IDLER			

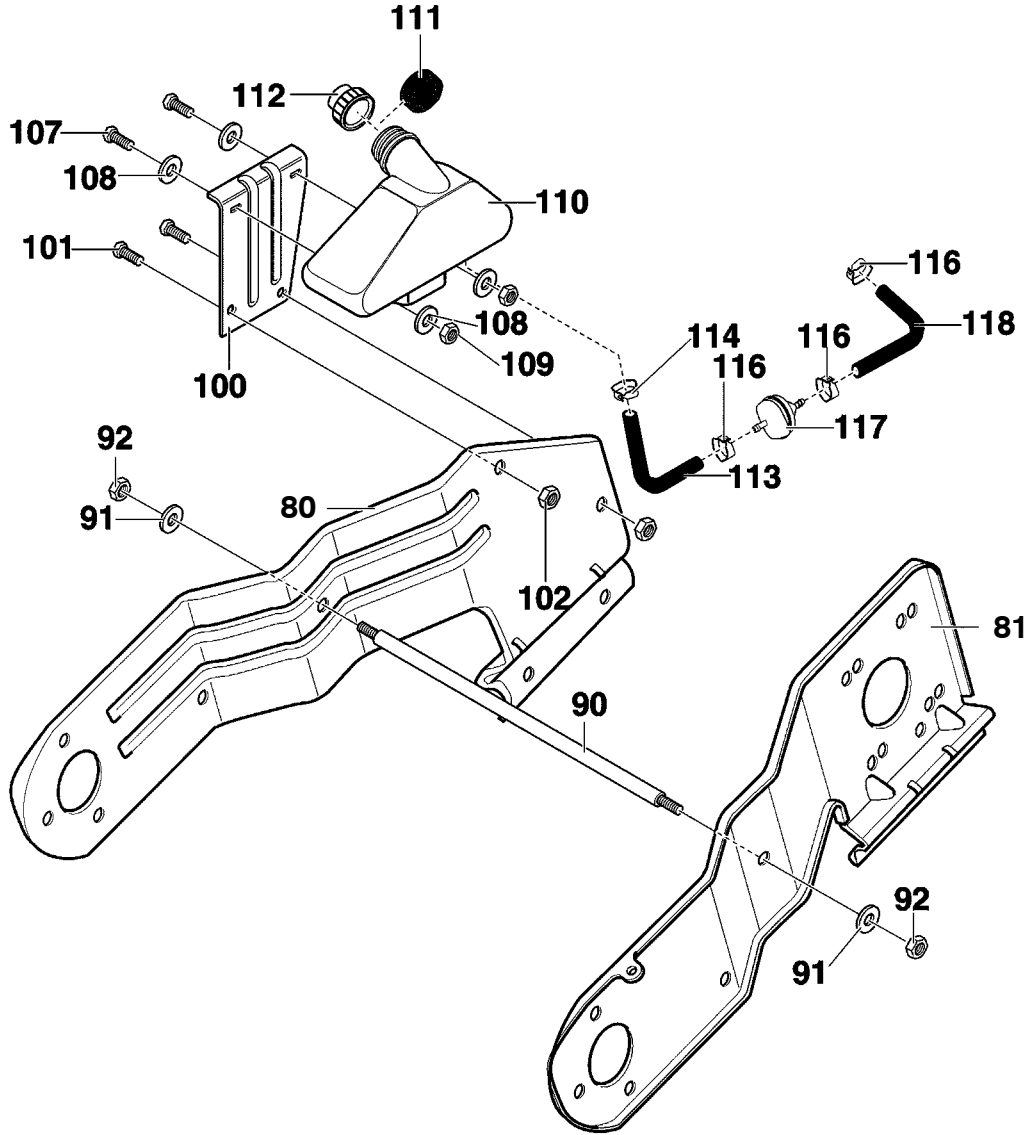

342434

Key No.	Part No.	Description
80	760272E701	FRAME, SIDE SUPT STEEL RH
81	760271E701	FRAME, SIDE SUPT STEEL LH
90	760168	ROD, SUPPORT
91	71063	WASHER, HVSP TLK
92	71044	NUT, 3/8-16 REG HEX
100	333749E701	BRACKET, GAS TANK
101	302628	SCREW, 1/4-20X.75
102	73826	NUT, 1/4-20 REG HEX CTRLK
107	302628	SCREW, 1/4-20X.75
108	71067	WASHER, FLAT
109	73826	NUT, 1/4-20 REG HEX CTRLK
110	333739	TANK, FUEL
111	762224	RING, FOAM FUEL TANK
112	340299	CAP, GAS
113	323363	TUBING 8 IN.
114	47345	CLAMP, HOSE SCREW
116	323387	CLAMP, HOSE
117	56679	FILTER IN LINE
118	335906	TUBING, 6 IN.

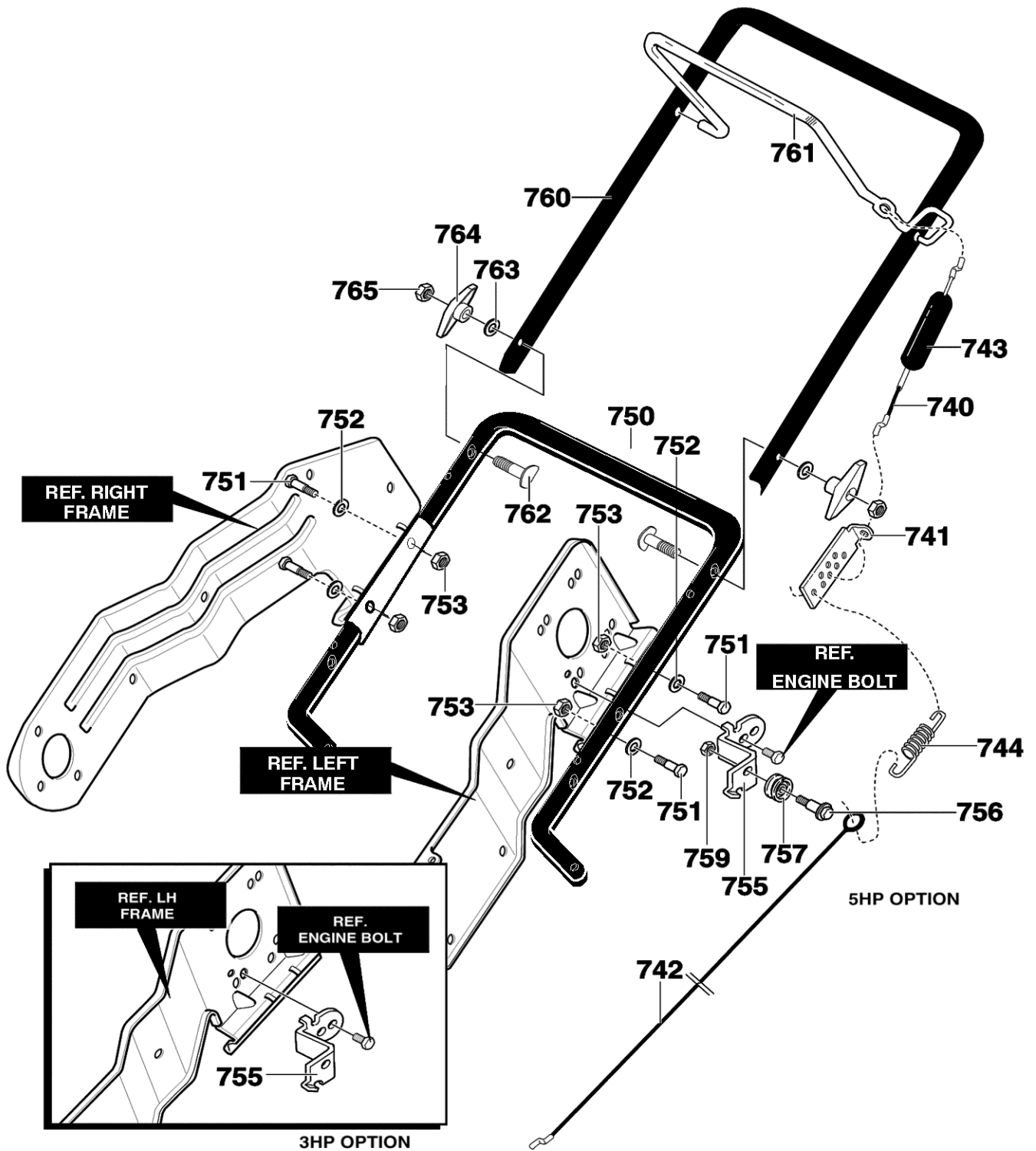

Key No.	Part No.	Description
740	760774	CABLE, UPPER
741	313441	BRKT, CABLE ADJ
742	760773	CABLE LOWER CONTROL
743	308146	BOOT, CLUTCH SPRING
744	313471	SPRING
750	333909E701	HANDLE LOWER
751	313674	SCREW, 1/4-20X1.25
752	71067	WASHER, FLAT .281X.63X.065
753	73826	NUT, 1/4-20 REGHEXCTRLK
755	761486E701	BRACKET, CABLE
756	712234	BOLT, .375X.375 1/4-20
757	39298	PULLEY, .906X.305
759	73826	NUT, 1/4-20 REGHEXCTRLK
760	333919E701	HANDLE, UPPER
761	313308E701	BAIL, CONTROL
762	337584	BOLT, 5/16-18X2.00
763	311936	WASHER, FORM
764	57171	KNOB,T
765	71037	NUT, 5/16-18 REGHEX

MODEL 621450x4NC

REPAIR PARTS AUGER HOUSING

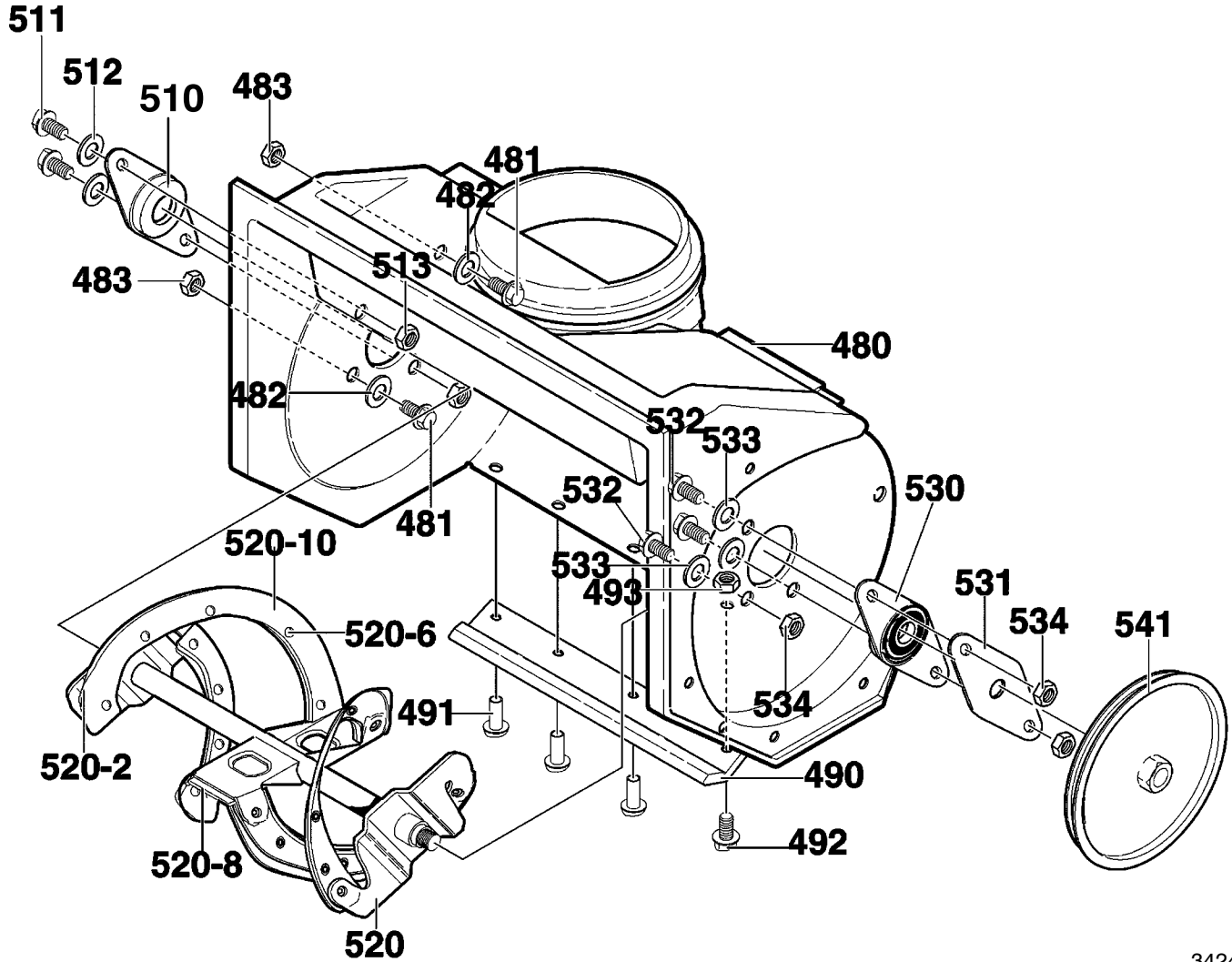

342439

Key No.	Part No.	Description
480	340091	HOUSING, ASSY
481	302628	SCREW, 1/4-20X.75
482	71067	WASHER, FLAT .281X.63X.065
483	73826	NUT, 1/4-20 REGHEXCTRLK
490	55323	BLADE, SCRAPER
491	577707	RIVET, OVSET
492	302628	SCREW, 1/4-20X.75
493	15X143	NUT, CNTRLK 1/4-20
510	577023	BEARING, FLANGE
511	710263	SCREW, 1/4-20X1.00
512	71067	WASHER, FLAT .281X.63X.065
513	15X143	NUT, CNTRLK 1/4-20
520	327072	AUGER, ASSY
520-2	302565	BLADE, AUGER
520-6	49838	RIVET
520-8	335992	BLADE, CENTER
520-10	307049E701	AUGER & BLADE SUPPORT
530	583459	BEARING & PLATE ASSY.
531	334287	PLATE, RETAINER
532	579052	SCREW, 1/4-20X.63
533	71067	WASHER, FLAT .281X.63X.065
534	73826	NUT, 1/4-20 REGHEXCTRLK
541	338965	PULLEY, V3L 6.00

MODEL 621450x4NC

REPAIR PARTS DISCHARGE CHUTE

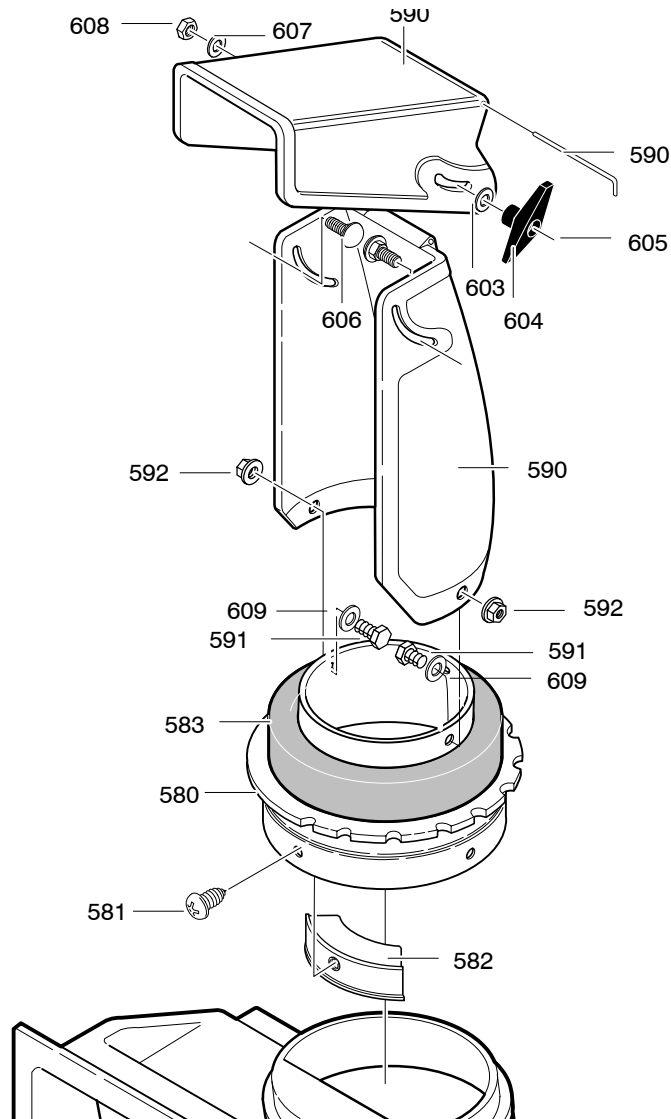

Key No.	Part No.	Description
580	333859	RING, CHUTE
581	711752	SCREW, #10X.50
582	577021	GUIDE, CHUTE
583	762173	DONUT FOAM
590	762222	CHUTE ASSY.
591	302628	SCREW 1/4-20X.50
592	15x143	NUT, 1/4-20
602	302843	BOLT, 5/16-18X1.25 CARR.
603	71071	WASHER, FLAT
604	57171	KNOB, T
605	71037	NUT, 5/16-18
606	578088	SCREW, 5/16-18X.75
607	71071	WASHER, FLAT .349X.69X.066
608	71391	NUT, 5/16-18
609	71067	WASHER, FLAT

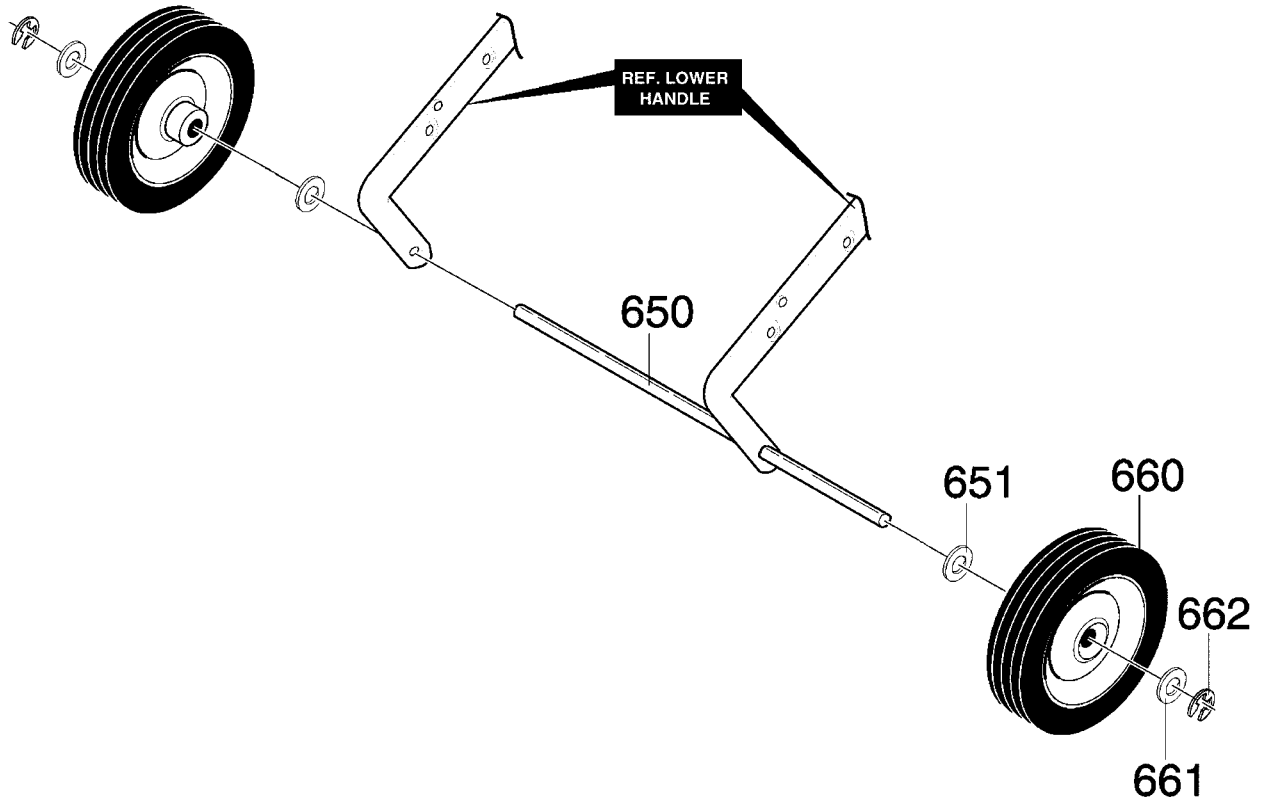

334309

Key No.	Part No.	Description
650	313678	AXLE SHAFT
651	583409	WASHER, FLAT .391X1.00X1.25
660	760713	TIRE & RIM
661	583409	WASHER, FLAT .391X1.00X.125
662	577598	RING, RET E

MODEL 621450x4NC

REPAIR PARTS ELECTRIC STARTER

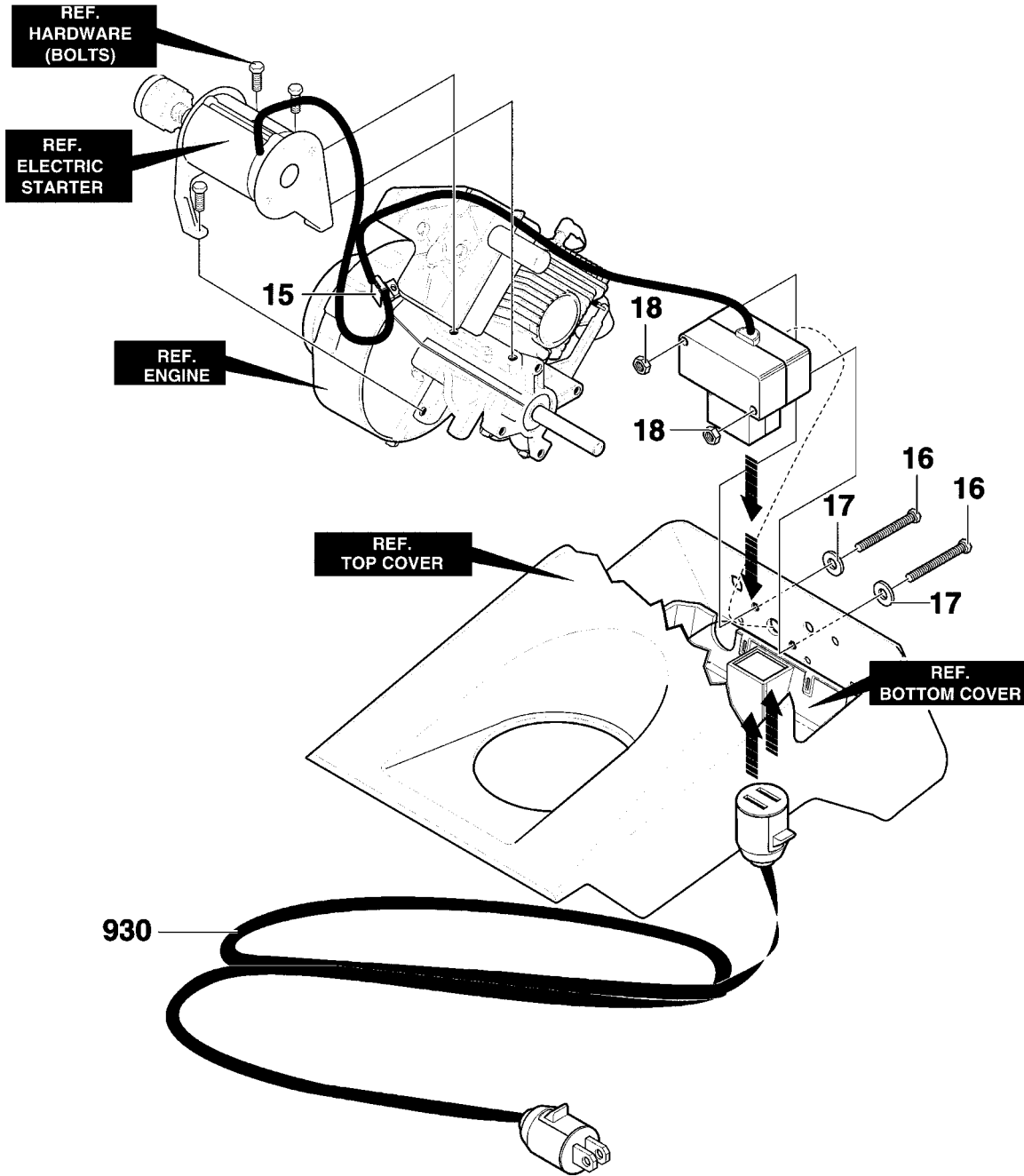

313974

Key No.	Part No.	Description
15	57569	RETAINER
16	311633	SCREW #8-32X3.00
17	414106	WASHER, FLAT .188X.38X.040
18	271163	NUT, #8-32X3.00
930	56023	CORD EXTENSION

MODEL 621450x4NC

REPAIR PARTS CHUTE ROD ASSEMBLY

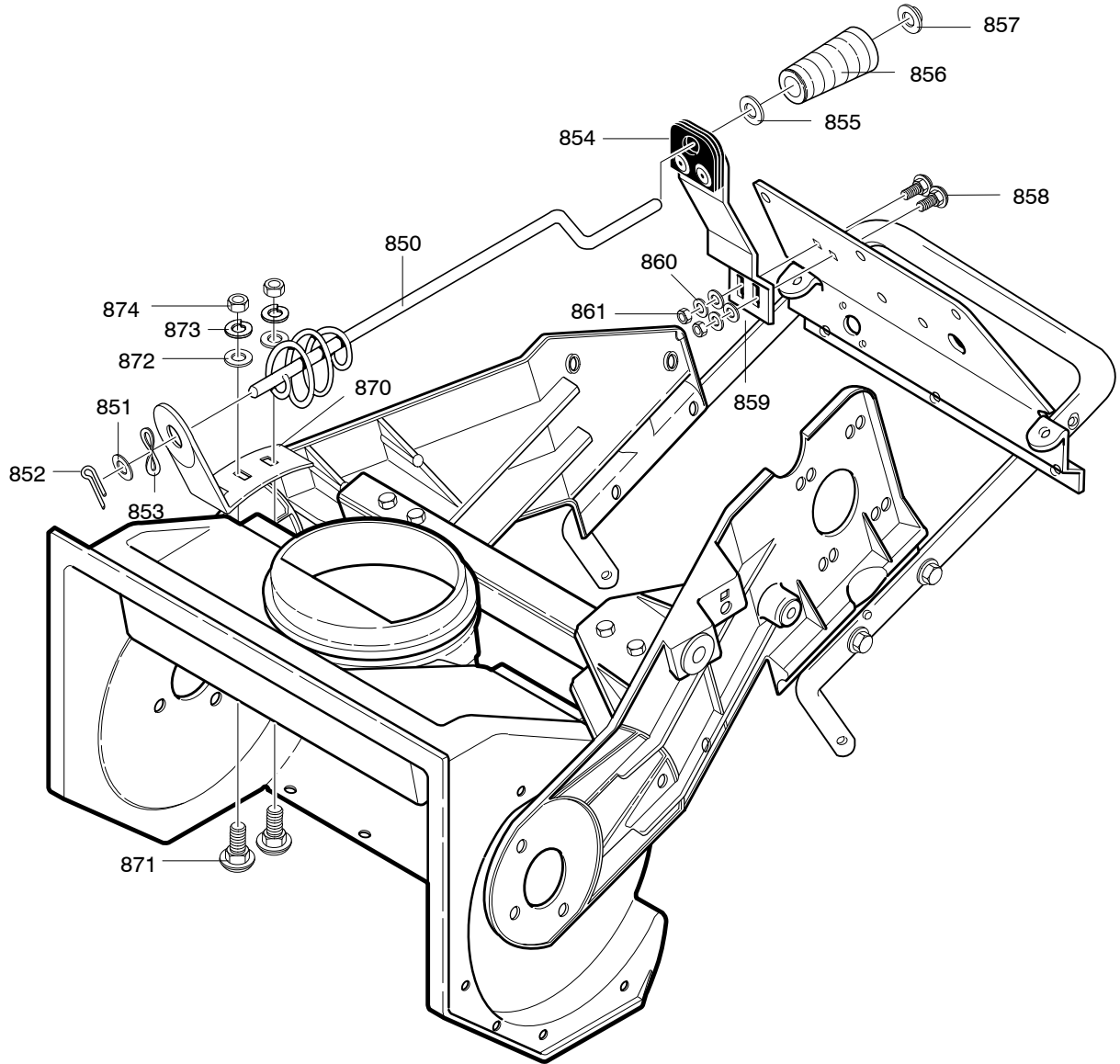

Key No.	Part No.	Description
850	337941	ROD, CHUTE
851	71072	WASHER, FLAT .406X.81X.066
852	71082	PIN, COTTER
853	313431	WASHER CURVED
854	340186	ASSY, CHUTE CRANK
855	71072	WASHER, FLAT .406X.81X.066
856	57082	KNOB, SLEEVE
857	331532	NUT, PUSH
858	340715	BOLT, 1/4-20X.63 CARR.
859	120393	WASHER, FLAT .344X.69X.065
860	71060	WASHER .31X.58X.08
861	71034	NUT, 1/4-20 REGHEX
870	333946E701	BRKT, CHUTE ROTATE
871	340720	BOLT, 5/16-18X.75 CARR
872	71071	WASHER, FLAT .349X.69X.066
873	71060	WASHER, SPTLK .31X.58X.08
874	71037	NUT, 5/16-18 REGHEX

MODEL 621450x4NC

REPAIR PARTS TOP COVER ASSEMBLY

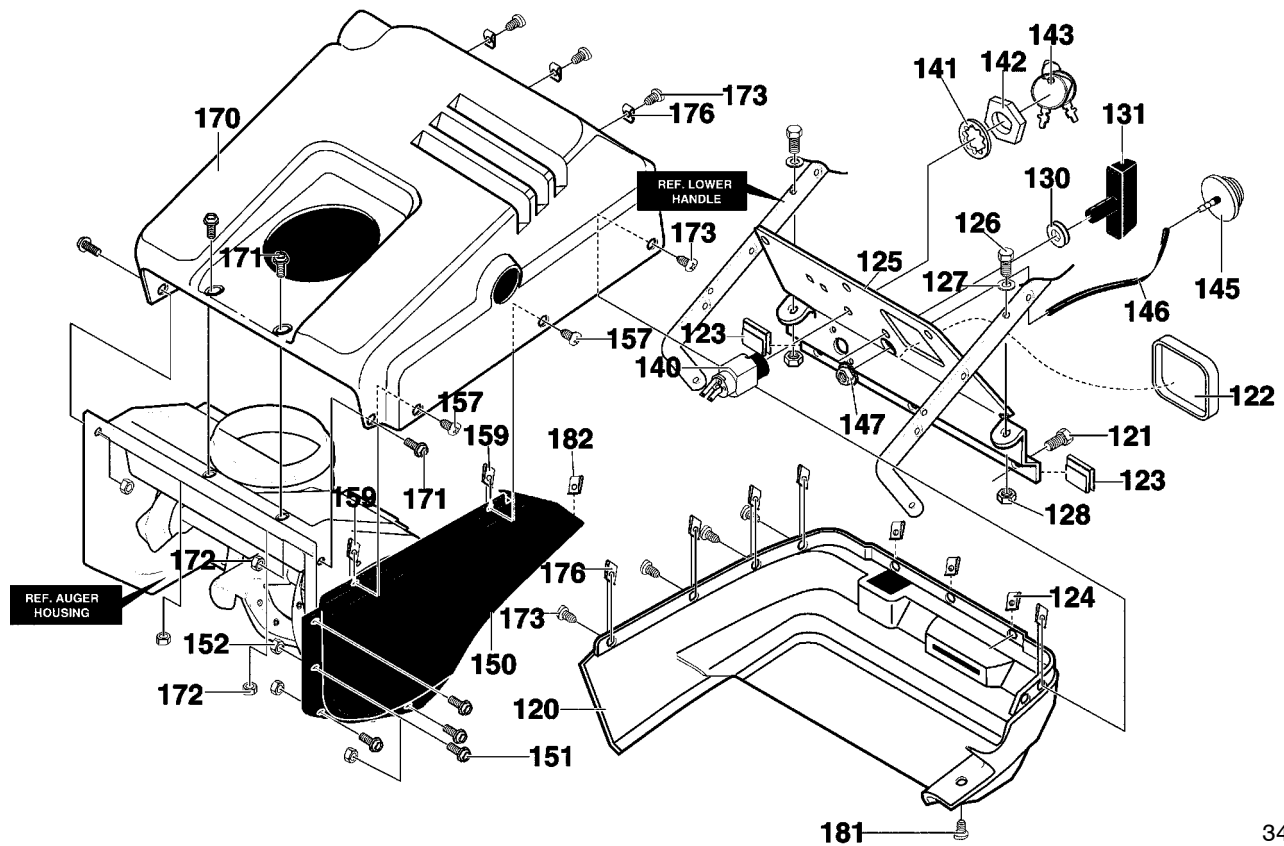

342028

Key No.	Part No.	Description
120	340097	COVER, BOTTOM
121	313685	SCREW, 1/4-14X.75
122	761538	PANEL, SPARK ACCESS
123	313057	CLIP, "S" TINNEMAN
124	578109	NUT, 1/4-10 SPEED J TYPE
125	761631E701	CONTROL PANEL
126	313674	SCREW, 1/4-20X1.25
127	71067	FLATWASHER, .281X.63X.065
128	73826	NUT, 1/4-20
130	57587	GOMMET & WASHER
131	333643	KNOB T
140	56992	SWITCH, IGNITION
141	313683	WASHER
142	300193	NUT, 5/8-32
143	49643	KEYS & RING
145	54601	PRIMERBULB
146	335507	HOSE PRIM 9.50LG
147	271172	NUT, 1/4-20 REGHEXKEPS
150	340089	COVER, BELT
151	12342	SCREW, 10-24X.50
152	312300	NUT, #10-24 REGHEXCTRLK
157	313685	SCREW, 1/4-14X.75
159	578109	NUT, 1/4-10 SPEED J TYPE
170	340165	COVER, TOP
171	12342	SCREW, #10-24X.50
172	312300	NUT #10-24 REGHEXCTRLK
173	313685	SCREW, 1/4-14X.75
176	578109	NUT, 1/4-10 SPEED J TYPE
181	313685	SCREW, 1/4-14X.75
182	578109	NUT 1/4-10 SPEED J TYPE

MURRAY, INC. LAWN MOWER CENTRAL PARTS DISTRIBUTORS
DISTRIBUTEURS RÉGIONAUX DE PIÈCES MURRAY, INC.

BILLIOU'S, INC.

1343 South Main St.
Porterville, CA. 93257
(559) 784-4102 1-877-245-5468
FAX 1-800-226-7337
www.billious.com
Arizona, California, Hawaii, Nevada

BROWN & WISER, INC.

9991 S.W. Avery Street
Tualatin, OR. 97062
(503) 692-0330 1-800-882-4782
FAX (503) 691-2041
Alaska, Idaho (counties Ada, Adams, Benewah, Boise, Bonner, Boundry, Canyon, Clearwater, Elmore, Gem, Idaho, Kooten, Latah, Lewis, Nez Perce, Owyee, Payette, Ravalli, Shoshone, Valley, Washington), **Montana** (counties Flathead, Lake, Lincoln, Mineral, Missoulo, Ravalli, Sanders), **Oregon, Washington**

CPT CANADA POWER TECHNOLOGY LIMITED

Mississauga
161 Watline Avenue
Mississauga, Ontario
L4Z-1P2
(905) 890-6900 1-800-861-9559

Edmonton

101-10411-178th Street
Edmonton, Alberta
T5S 1R5
(780) 453-5791 1-800-861-9559

Ville St-Laurent

234 Migneron Street
Ville St-Laurent, Quebec
H4T 1Y7
(514) 731-3559 1-800-861-9559
Canada

FRANK EDWARDS CO.

3626 Parkway Blvd.
West Valley, UT 84120
1-800-318-0201
FAX 1-801-736-8067
Colorado, Idaho (counties Bannock Bearlake, Bingham, Blaine, Booneville, Butte, Camas, Caribou, Cassia, Custer, Franklin, Fremont, Gooding, Jefferson, Jerome, Lemhi, Lincoln, Madison, Minidoka, Oneida, Power, Teton, Twin Falls) **Montana** (all counties except Flathead, Lake, Lincoln, Mineral, Missoulo, Ravalli, and Sanders), **Utah, Wyoming**

GARDNER, INC.

3641 Interchange Road
Columbus, OH. 43204
1-800-848-8946
FAX 1-800-626-4735
Alabama, Arkansas, Connecticut, Delaware, District of Columbia, Florida, Georgia, Illinois, Indiana, Kentucky, Louisiana, Maine, Maryland, Massachusetts, Michigan (except upper Peninsula), **Mississippi, New Hampshire, New Jersey, New York, North Carolina, Ohio, Pennsylvania, Rhode Island, South Carolina, Tennessee, Vermont, Virginia, West Virginia**

Puerto Rico

GULF COAST ENGINE, INC.

4202 Russell Dr.
Corpus Christi, TX. 78408
1-800-825-6999
FAX 1-888-888-7036
New Mexico, Oklahoma, Texas, Mexico

OSCAR WILSON ENGINE & PARTS, INC. ENGINE, INC.

826 Lone Star Drive.
O'Fallon, MO 63366
1-800-873-6722 or 1-634-978-1313
FAX: 1-800-873-6720
Arkansas, Iowa, Kansas, Missouri, Nebraska

WISCONSIN MAGNETO, INC.

1000 W. Donges Bay Road
Suite 100
Mequon, WI 53092-5920
1-800-733-7388
FAX 1-800-733-0127
Michigan (upper Peninsula), **Minnesota, North & South Dakota, Wisconsin**